

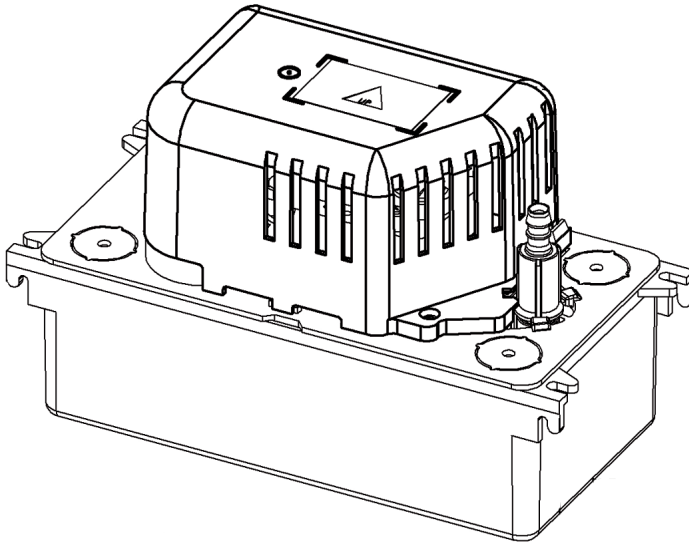

VIESMANN

SI 1800



N922/00 Edition 15/46





Fig. 1

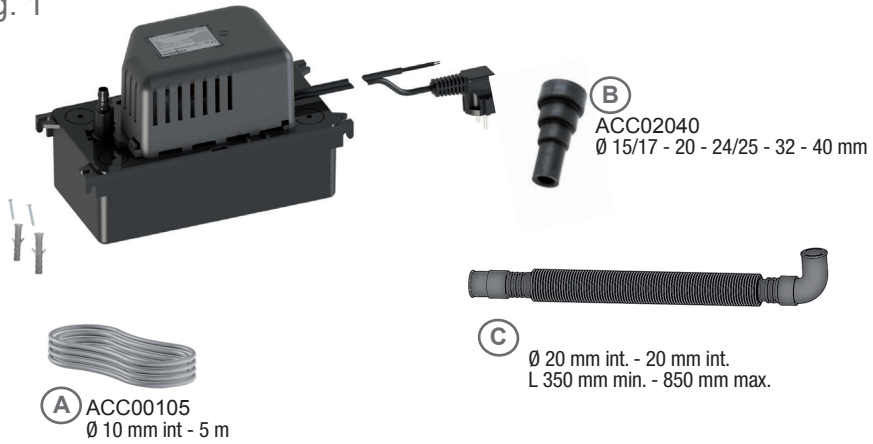

Fig. 2

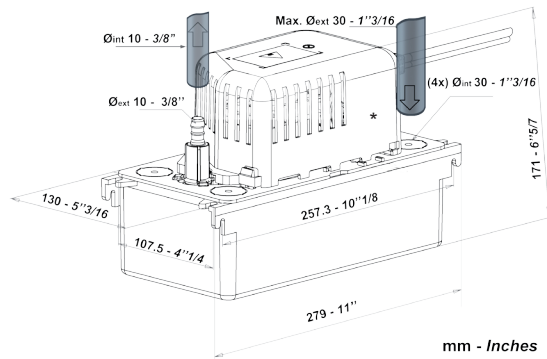

Fig. 3

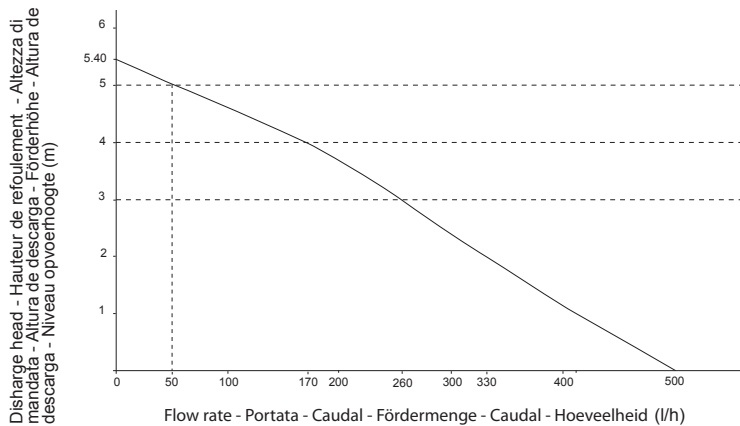
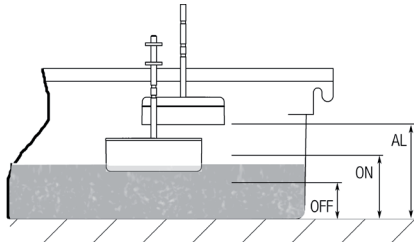



Fig. 4



ON : 53 mm (2 3/32")
OFF : 42 mm (1 21/32")
AL * : 64 mm (2 1/2")

Fig. 5

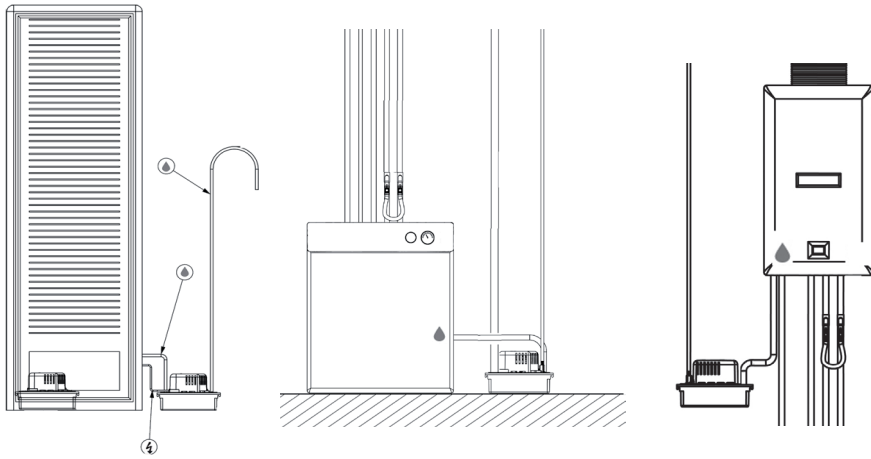
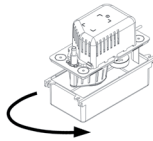
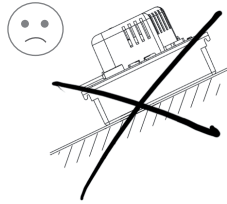
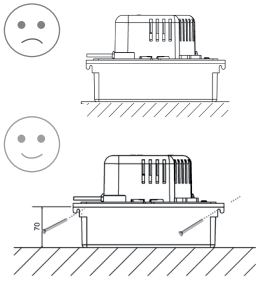

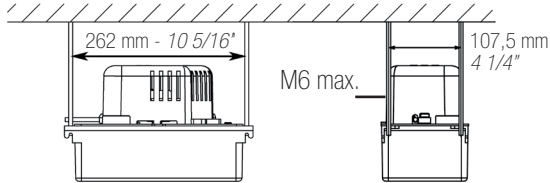

Fig. 6

A.



B.



C.

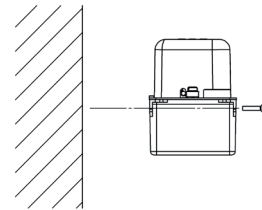
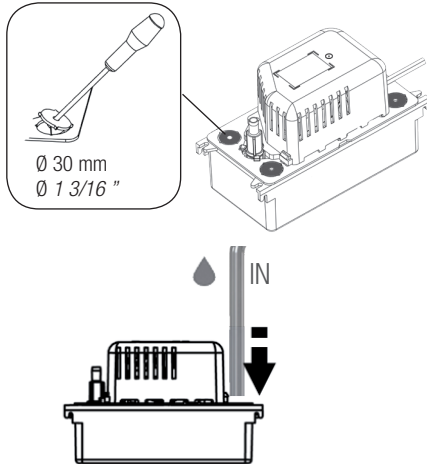

Fig. 7



Ø 30 mm
Ø 1 3/16 \"

B
ACC02040

Ø 40 mm, 1 1/2\"
 Ø 32 mm, 1 1/4\"
 Ø 24 - 25 mm, 1\"
 Ø 20 mm, 3/4\"
 Ø 15 - 17 mm, 5/8\"

C

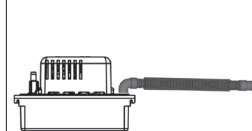
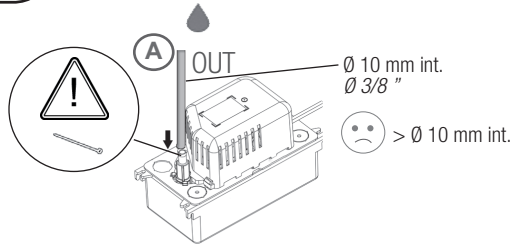
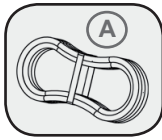



Fig. 8



**ALLE VERBINDUNGEN
MÜSSEN MIT EINEM
KABELBINDER GESICHERT
WERDEN**

*** PLEASE NOTE ***
**ALL PIPE CONNECTIONS
MUST BE SECURED
WITH A
JUBILEE CLIP/CABLE TIE**

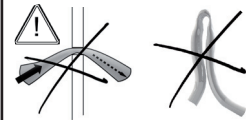
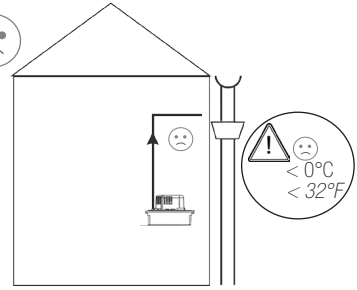
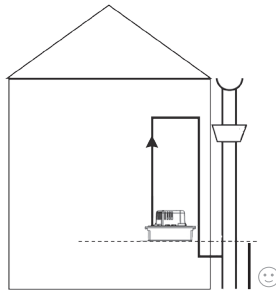
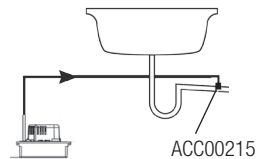
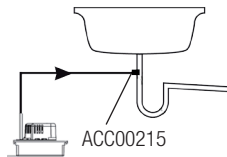

Fig. 9

A.



B.



ACC00215



C.

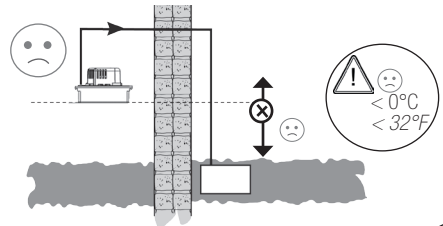
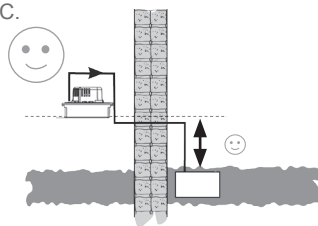



Fig. 10

Fig. 10.a

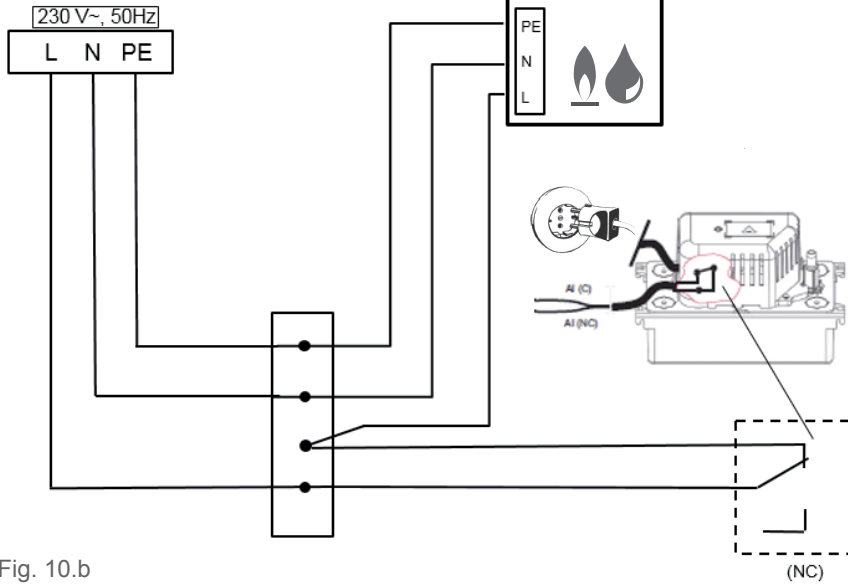

Fig. 10.b

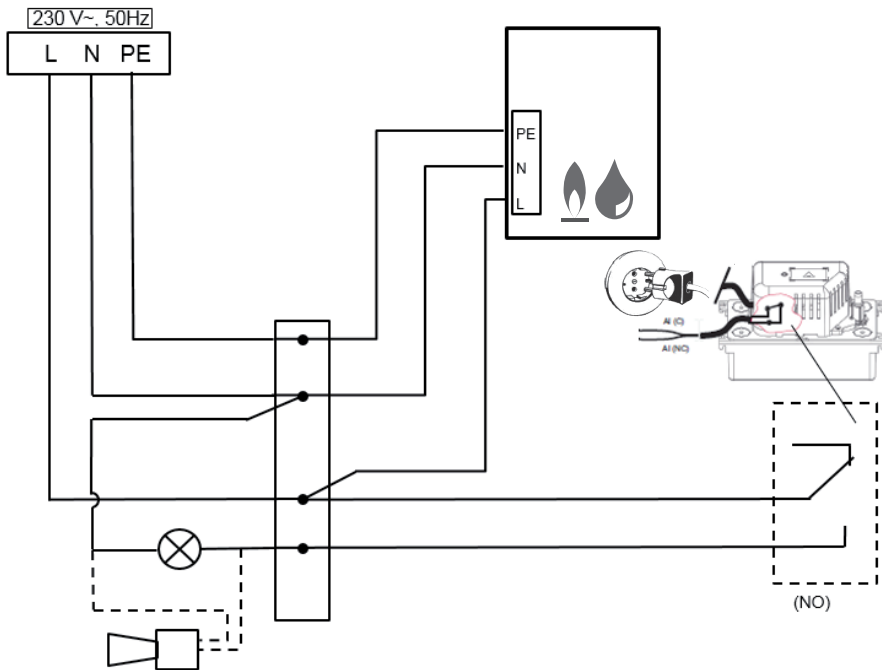



Fig. 11

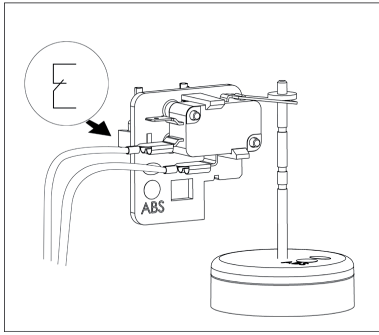

Fig. 11.a- NC

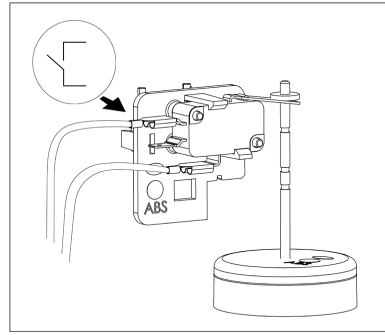
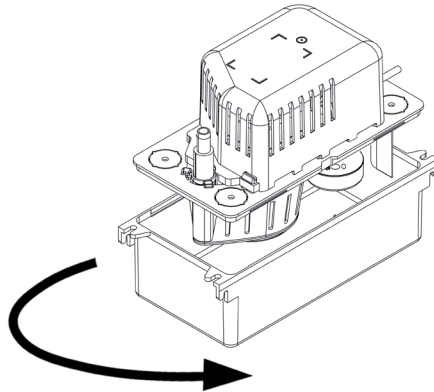

Fig. 11.b- NO

Fig. 12



CERTIFICAT DE CONFORMITE / CONFORMITY CERTIFICATE / KONFORMITÄTSERKLÄRUNG / CERTIFICATO DI CONFORMITA'

La pompe de rélevage SI1800 est conforme aux normes:
The condensate lift pump SI1800 is in conformity with the standards:
Die Kondensatpumpe SI1800 entspricht den folgenden Normen:
Il prodotto SI1800 è conforme alle norme:

EN 60335-1
EN 60335-2-41
EN 55014-1, EN 55014-2
EN 61000-3-2, EN 61000-3-3
EN 62233:2008

- Nous vous rappelons qu'il est interdit de mettre en service la pompe avant que la machine dans laquelle elle est incorporée n'ait été déclarée conforme aux dispositions de la directive machine 2006/95/CE et de la directive compatibilité électromagnétique 2004/108/CE
- Please note that it is prohibited to put this pump into service before the machine in which it is incorporated has been declared to conform with the provisions of machine directive 2006/95/CE and with the electromagnetic compatibility directive 2004/108/CE
- Wir weisen darauf hin, daß es untersagt ist, die Pumpe in Betrieb zu nehmen, bevor die Maschine, in die sie integriert ist, den Bestimmungen der Maschinenrichtlinie 2006/95/CE und der elektromagnetischen Richtlinie entspricht 2004/108/CE
- Si ricorda che è vietato mettere in moto la pompa prima che la macchina nella quale essa si trova incorporata sia stata dichiarata conforme alle disposizioni della direttiva macchina 2006/95/CE e della direttiva compatibilità elettromagnetica 2004/108/CE





DE

Die Monoblock-Zentrifugalpumpe SI1800 ist für die Ableitung von belastetem Kondensat konzipiert. Sie eignet sich ganz besonders für den Einsatz mit Kühlschränken, Standgeräten, Verdampfern, Kühlvitriolen und Brennkesseln (deren Kondensate pH-Wert > 2.5 haben und deren Temperatur 65 °C nicht überschreitet).

Leistungsdaten:

Stromversorgung	230 V ~ 50Hz - 70 W – 0,67 A
Kontakt für die Sicherheitsfunktion	Öffner 4 A ohmsche Last - 250V
Maximale Fördermenge	500 l/h
Maximale Förderhöhe	5,0 m
Betriebsart	S3: 30 % (3 s EIN - 7s AUS)
Geräuschpegel bei Betrieb	45 dBA bei 1 m Abstand
Schaltpunkte (mm):	Fig.4
Zulässige Kondensattemperatur	t< 65°C (80°C - 1min) pH-Wert: > 2.5
Wannenkapazität	2,0 l
Überhitzungsschutz	105 °C (automatisches Wiedereinschalten)
Schutzart	IP 20

Fördermenge (l/h)

Förderhöhe	Gesamtlänge der Leitung			
	5 m	10 m	20 m	30 m
1 m	380	300	240	190
2 m	310	260	200	150
3 m	240	200	145	110
4 m	150	130	80	60
5 m	30	20	0	0

Die in dieser Tabelle angegebenen Druckverluste basieren auf Berechnungen mit 10 mm Schlauchinnendurchmesser

DE

SICHERHEITSHINWEISE

- Diese Pumpe ist nur für die Förderung von Wasser bestimmt.
 - Die Pumpe ist für den Betrieb in Innenräumen konzipiert. Die Pumpe darf nicht als Tauchpumpe eingesetzt und/oder in feuchter Umgebung aufgestellt werden und ist vor Frost zu schützen.
 - Dieses Gerät darf nicht von Personen (einschließlich Kindern) mit eingeschränkten körperlichen, sensorischen oder geistigen Fähigkeiten bzw. ohne ausreichende Erfahrung und Sachkenntnis benutzt werden, es sei denn, sie werden von einer für ihre Sicherheit verantwortlichen Person beaufsichtigt oder wurden von dieser mit dem Gebrauch des Gerätes vertraut gemacht.
 - Kinder sollten beaufsichtigt werden, damit sie nicht mit dem Gerät spielen.
 - Betriebsstörungen und insbesondere eine Beschädigung des Stromkabels müssen von qualifizierten Fachkräften behoben werden, um jegliche Gefahr auszuschließen.
 - Bei Modellen, die nicht über eine Steckdose angeschlossen sind, muss gemäß den Installationsvorschriften an den festverlegten Leitungen eine Möglichkeit vorgesehen werden, das Gerät vom Stromnetz zu trennen.
- WARNHINWEIS: Stromschlaggefahr:** Diese Pumpe verfügt über ein Erdungskabel. Überprüfen Sie den ordnungsgemäßen Anschluss des Kabels an die Erdung, um die Gefahr eines Stromschlags gering zu halten

1/ INBETRIEBNAHME

a/ Netzanschluss (Fig.10)

Schließen Sie das Stromkabel an das Netz an. Beachten Sie die örtlichen Installationsvorschriften.

b/ Elektrischer Alarmanschluss.(Fig. 10 -11)

Der Alarmanschluss ist als 1.5m langes Kabel ausgeführt und führt zu einem potentialfreien Kontakt (werkseitig gesteckt als Öffner = stromlos geschlossen) mit max. Kontaktbelastung 1A (induktive Last) und 4A (ohmsche Last) 250V. Dieser Kontakt ist zwingend anzuschließen, um einen drohenden Kondensatüberlauf zu verhindern oder anzuzeigen (siehe Abb. 10). Zur Änderung des Kontakts auf Schliesser siehe Abb.11.

Bauseits können auch visuelle und/oder akustische Signaleinrichtungen angeschlossen werden.



**ACHTUNG:**

Der empfohlene Anschluss entsprechend Abbildung (Figur 10a) würde die Netzspannung der Kesselregelung ausschalten. In diesem Fall wären die Wärmeversorgung, die Frostschutzüberwachung und eventuelle Anlagenüberwachungen außer Kraft gesetzt.

Der empfohlene Anschluss nach Skizze 10b kann zum Überlaufen der Kondensatthebeanlage führen. Falls am Heizgerät das externe Erweiterungsmodul EA1 angeschlossen ist, kann der Alarmanschluss potenzialfrei am digitalen Eingang angeschlossen werden. In diesem Fall muss der Alarmkontakt der Kondensatpumpe als NO-Kontakt (Schließer Fig. 11b) angeschlossen werden. Zum Anschluss siehe Montageanleitung EA1.

Eine weitere Anschlussmöglichkeit des Sicherheitskontakts bietet der Stecker 96. Hierzu die MA/SA des jeweiligen Gerätes beachten.

Sollte die Kabellänge nicht ausreichen, empfehlen wir den Anschluss an eine Abzweigdose.

c/ Hydraulischer Anschluss (Fig. 7-8 -9)

Die Pumpe wird in horizontaler Stellung unterhalb des Kondensatablaufs des Geräts montiert. Es sind vier Öffnungen Ø 30 mm im Deckel vorgesehen. Die Förderung des Kondensats erfolgt über ein Rückschlagventil, an das ein Schlauch (Innendurchmesser max. 10 mm) mit höchstzulässigem Krümmungsradius von 60 mm anzuschliessen ist. Vor dem Anschließen oder Abziehen des Schlauchs nach Möglichkeit das Rückschlagventil ausbauen.

d/ Aufstellung/Montage(Fig. 6 -9)

Die Pumpe kann an der Wand (mitgelieferte 262-mm-Schablone siehe S.20-21 und Befestigungs-schrauben) und mithilfe von 4 Halterungen an der Decke (für die Deckenmontage müssen die 4 Gewindebolzen + Muttern sowie die 2 im Lieferumfang enthaltenen Schablonen von S. 20-21 verwendet werden) befestigt bzw. am Boden aufgestellt werden (auch bei Bodenaufstellung ist die Pumpe an die Wand zu dübeln, um ein versehentliches Umstoßen des Gerätes zu vermeiden). Die Wasserauslassseite für die Wanne kann frei gewählt werden (links- oder rechtsseitige Montage des Pumpenblocks) Rund um die Pumpe muss ausreichender Freiraum zur Kühlung vorgesehen werden. Achten Sie darauf, dass die Kondensatschläuche nicht abgeklemmt werden. Verwenden Sie bei Bedarf ein Panzerrohr. Im Kurvendiagramm der Förderleistung sind Druckverluste bei Verwendung eines PVC-Schlauches mit 10 mm Innendurchmesser berücksichtigt.

Brennwerttechnik (EN12056.1, §4.5, §5.8) : Schlauch muss säureresistent sein (ph< 6.5). Die Einleitung ins Kanalsystem sollte vorzugsweise im Gebäudeinnern erfolgen.

2/ BETRIEB**a/ Funktionsprüfung**

Füllen Sie Wasser in die Pumpe. Überprüfen Sie, ob sich die Pumpe ein- und bei gesunkenem Wasserstand wieder ausschaltet. Zur Überprüfung der Alarmfunktion füllen Sie so lange Wasser in die Pumpe, bis der Alarm ausgelöst wird (Abschaltung des Geräts, akustischer oder optischer Alarm usw.).

b/ Reinigung

ACHTUNG: Vor jeder Reinigung muss das Gerät spannungsfrei gelegt werden.

Das Pumpeninnere muss regelmäßig gereinigt werden (einmal im Jahr). Nehmen Sie die Wanne der Pumpe ab und reinigen Sie sie mit einer 5% igen Bleich/Wasserlösung. Achten Sie darauf, dass der Schwimmer nicht verunreinigt wird. Setzen Sie die Wanne wieder ein und führen Sie nochmals eine Funktionsprüfung für die Pumpe (§ 2.a) und den Alarm aus.

3/PROBLEMLÖSUNG

- 1) Falls die Pumpe nicht abschaltet, ist zu prüfen,
 - ob die Druckleitung blockiert oder undicht ist und gegebenenfalls auszutauschen
 - ob das Rückschlagventil verschmutzt oder undicht ist und gegebenenfalls auszutauschen
- 2) Falls die Pumpe sehr schnell ein- und ausschaltet, das Rückschlagventil auf Dichtheit überprüfen.
- 3) Falls die Pumpe nicht anläuft, den elektrischen Anschluss überprüfen.

4/ GEWÄHRLEISTUNG

24 Monate ab Lieferdatum. Für alle verdeckten Mängel, Material- Konstruktions- oder Herstellungsfehler, die die bestimmungsgemäße Verwendung des Produkts verhindern. Jeglicher Garantieanspruch erlischt bei unsachgemäßer Installation, Nichtbeachtung dieser Anleitung, nicht angeschlossenem Sicherheitskontakt, mangelnder oder unsachgemäßer Wartung und höherer Gewalt. Die Garantie beschränkt sich auf den Austausch der defekten Produkte, ohne weiteren Anspruch auf Schadensersatz oder anderer Neben- und Folgekosten. Die beanstandeten Produkte müssen in vollständigem Zustand und mit einer schriftlichen Aufstellung der festgestellten Mängel zurückgesendet werden.



**IT**

La pompa centrifuga monoblocco SI1800 è progettata per il drenaggio di condensato contaminato. È particolarmente indicata per l'uso in frigoriferi, climatizzatori a pavimento, evaporatori, vetrine refrigerate e nelle caldaie a condensazione (i cui condensati hanno un pH di 2,5 e la cui temperatura non supera gli 80 ° C)

Caratteristiche :

Alimentazione elettrica	230V~ 50Hz - 70 W – 0,67A
Contatto di sicurezza	NC 4 A resistivo - 250 V
Portata massima	500 l/h
Altezza di mandata massima	5.0 m
Tipo di funzionamento	S3: 30% (3s Marcia - 7s Arresto)
Livello sonoro in applicazione	45dBA a 1 m
Livelli di rilevazione (mm)	Fig.4
Temperatura massima delle condense e acidità	t<65°C (80°C - 1min) pH>2.5
Volume della vaschetta	2.0 l
Protezione termica	105°C (riavvio automatico)
Protezione	IP 20

Portata (l/h)

Altezza della mandata	Lunghezza complessiva della tubazione			
	5 m	10 m	20 m	30 m
1 m	380	300	240	190
2 m	310	260	200	150
3 m	240	200	145	110
4 m	150	130	80	60
5 m	30	20	0	0

Le perdite di pressione riportate in questa tabella si basano su calcoli con diametro interno del tubo flessibile di 10 mm

IT**INDICAZIONI DI SICUREZZA**

- Questa pompa è indicata solo per il convoglio di acqua.
 - La pompa è progettata per il funzionamento in ambienti chiusi. La pompa non deve essere utilizzata come pompa sommersa e/o essere posizionata in ambienti umidi e deve essere protetta dal gelo.
 - L'uso di questo apparecchio non è indicato per persone (inclusi i bambini) con limitazioni delle abilità fisiche, sensorie o mentali o con scarsa esperienza o con conoscenze non adeguate, a meno che non siano sorvegliate da una persona responsabile della loro sicurezza o abbiano ricevuto istruzioni sull'uso dell'apparecchio.
 - Sorvegliare i bambini per evitare che giochino con l'apparecchio.
 - Malfunzionamenti e in particolare un danneggiamento del cavo di alimentazione devono essere riparati da un tecnico qualificato per evitare ogni pericolo.
 - Per i modelli non dotati di presa elettrica, deve essere previsto un mezzo di scollegamento sulle linee elettriche fisse, conformemente alle norme d'installazione.
- AVVERTENZA:** Pericolo di folgorazione: La pompa è dotata di un cavo di terra. Controllare il corretto collegamento del cavo alla messa a terra al fine di minimizzare il rischio di folgorazione.

1/ MESSA IN FUNZIONE**a/ Allacciamento alla rete (Fig.10)**

Collegare il cavo di alimentazione alla rete elettrica. Osservare le norme locali di installazione.

b/ Allacciamento elettrico dell'allarme.(Fig. 10 -11)

Il collegamento dell'allarme è effettuato come cavo lungo 1.5 m e va a un contatto privo di potenziale (montato in fabbrica come contatto di apertura = normalmente chiuso) con corrente di contatto max. 1A (carico induttivo) e 4A (carico resistivo) 250V. Questo contatto deve essere obbligatoriamente collegato al fine di evitare o segnalare il pericolo di trabocco del condensato (vedi Fig. 10). Per cambiare il contatto in contatto di chiusura, vedere la Fig.11.

Sul posto è possibile collegare anche dispositivi di segnalazione ottici e/o acustici.

Figura 10a: L'impianto viene spento.

Figura 10b: L'impianto continua a funzionare, viene attivato un segnale acustico e/o ottico.

ATTENZIONE:

10 Il collegamento raccomandato come mostrato in figura (Figura 10a) provocherebbe lo spegnimento





della tensione di rete del controllo automatico della caldaia. In questo caso, la fornitura di calore, il controllo della protezione antigelo e qualsiasi monitoraggio del sistema verrebbero annullati. Il collegamento consigliato nella Figura 10b può portare al trabocco dell'impianto di sollevamento del condensato.

Se il modulo di espansione esterno EA1 viene collegato all'impianto di riscaldamento, il collegamento dell'allarme privo di potenziale può essere allacciato all'ingresso digitale. In questo caso il contatto di allarme della pompa per condensato deve essere collegato come contatto NO (di chiusura Fig. 11b). Per l'allacciamento vedere le istruzioni di montaggio EA1.

Un'altra possibilità di collegamento del contatto di sicurezza è offerta dal connettore 96. A tale proposito attenersi alle istruzioni del dispositivo.

Se la lunghezza del cavo è insufficiente, si consiglia il collegamento a una scatola di derivazione.

c/ Allacciamento idraulico (Fig. 7-8 -9)

La pompa viene montata in posizione orizzontale sotto lo scarico della condensa del dispositivo. Il coperchio è provvisto di quattro fori Ø 30 mm. Il convoglio del condensato avviene tramite una valvola di non ritorno, a cui va collegato un tubo (diametro interno max Ø 10 mm) con raggio di curvatura massimo consentito di 60 mm. Ove possibile espandere la valvola di non ritorno prima di collegare o scollegare il tubo.

d/ Installazione/Montaggio (Fig. 6 -9)

La pompa può essere fissata a parete (in dotazione dima da 262 mm vedere pag.20-21 e viti di fissaggio) e con 4 staffe al soffitto (per l'installazione a soffitto utilizzare i 4 spinotti filettati + i dadi e le due 2 dime di pag. 20-21 in dotazione) o può essere collocata sul pavimento (anche con installazione a pavimento, la pompa deve essere fissata con tasselli alla parete per evitare il ribaltamento accidentale del dispositivo). Il lato di uscita dell'acqua della vasca può essere scelto liberamente (montaggio a sinistra o destra del blocco pompa) Intorno alla pompa deve essere garantito uno spazio sufficiente per il raffreddamento. Assicurarsi che i tubi del condensato non vengano schiacciati. Utilizzare un condotto portacavo se necessario. Nel diagramma delle curve della portata sono prese in considerazione le perdite di carico con l'utilizzo di un tubo di PVC con 10 mm di diametro interno.

Tecnologia a condensazione (EN12056.1, §4.5, §5.8) : Il tubo deve essere resistente agli acidi (pH < 6,5). Lo scarico in fognatura dovrebbe avvenire preferibilmente all'interno dell'edificio

2/ FUNZIONAMENTO

a/ Controllo del funzionamento

Riempire d'acqua la pompa. Controllare se la pompa si accende e si spegne quando il livello d'acqua scende. Per controllare la funzione di allarme, riempire d'acqua la pompa fino a quando non scatta l'allarme (spegnimento del dispositivo, allarme acustico o ottico, ecc).

b/ Pulizia

ATTENZIONE: Prima di ogni intervento di pulizia disinserire la tensione di rete sull'apparecchio.

L'interno della pompa deve essere pulito regolarmente (una volta l'anno). Estrarre la vasca della pompa e pulirla con una soluzione di candeggina / acqua al 5%. Assicurarsi che il galleggiante non venga contaminato. Risistemare la vasca e ripetere il controllo del funzionamento della pompa (§ 2.a) e dell'allarme.

3/ RISOLUZIONE DEI PROBLEMI

1) Se la pompa non si spegne, occorre esaminare

- se il tubo di mandata è bloccato o perde ed eventualmente sostituirlo,
- se la valvola di non ritorno è sporca o perde ed eventualmente sostituirla,

2) Se la pompa si accende e si spegne molto rapidamente, controllare che la valvola di non ritorno non perda.

3) Se la pompa non si avvia, controllare l'allacciamento elettrico.

4/ GARANZIA

24 mesi dalla data di consegna. Per tutti i vizi occulti, difetti di materiale, di costruzione o di fabbricazione che impediscono l'uso previsto del prodotto. Ogni garanzia decade in caso di installazione impropria, mancato rispetto di queste istruzioni, mancato collegamento del contatto di sicurezza, mancata o errata manutenzione e cause di forza maggiore. La garanzia si limita alla sostituzione dei prodotti difettosi, senza ulteriore richiesta di risarcimento danni o altri costi incidentali o consequenziali. I prodotti in questione devono essere restituiti integri e corredate da una nota esplicitiva del difetto riscontrato.





FR

La pompe de relevage centrifuge monobloc SI1800 est destinée à relever des condensats chargés. Elle est particulièrement adaptée aux armoires frigorifiques, consoles, évaporateurs, vitrines réfrigérées, chaudières à condensation gaz (dont les condensats ont un pH > 2.5 et ne dépassent pas une température maximale de 65° C).

Caractéristiques techniques :

Alimentation électrique	230V~ 50Hz - 70 W - 0.67 A
Contact de sécurité	NF 4A résistif - 250 V
Débit Maximal	500 l/h
Hauteur de refoulement max	5.0 m
Mode de fonctionnement	S3: 30% (3 s ON – 7s OFF)
Niveau sonore en application	45 dBA at 1 m (3.3 ft)
Niveau de détection (mm)	Fig. 4
Température maximale des condensats et acidité	t<65°C (80°C - 1min), pH>2.5
Volume du bac	2.0 l
Protection thermique (surchauffe)	105°C (auto-reset)
Protection	IP 20

Débits réels (l/h)

Hauteur de refoulement	Longueur totale de tuyau			
	5 m	10 m	20 m	30 m
1 m	380	300	240	190
2 m	310	260	200	150
3 m	240	200	145	110
4 m	150	130	80	60
5 m	30	20	0	0

Les pertes de charges définies dans ce tableau sont calculées avec de la tuyauterie flexible Ø 10 mm int

FR

CONSIGNES DE SECURITE

- Cette pompe est uniquement dédiée au refoulement de l'eau.
- La pompe est conçue pour une utilisation dans des pièces intérieures. La pompe ne doit pas être utilisée comme pompe à immersion, ne doit pas être installée dans un environnement humide et doit être tenue hors gel.
- Cet appareil ne doit pas être utilisé par des personnes (y compris les enfants) dont les capacités physiques, sensorielles ou mentales sont diminuées, ou des personnes manquant d'expérience et de connaissances, à moins qu'elles soient surveillées par une personne responsable de leur sécurité ou aient reçu de cette personne les instructions nécessaires concernant l'utilisation de l'appareil.
- Les enfants doivent être surveillés pour qu'ils ne jouent pas avec l'appareil.
- En cas de dysfonctionnement, et notamment si le câble électrique est endommagé, toute intervention doit être effectuée par un personnel qualifié de sorte que tout danger soit exclu.
- Pour les modèles non raccordés par le biais d'une prise électrique, un moyen de couper l'appareil du secteur doit être prévu sur les lignes électriques fixes, conformément aux règles d'installation.

AVERTISSEMENT : Risque de choc électrique : Cette pompe dispose d'un câble de mise à la terre. Afin de réduire le risque de choc électrique, vérifiez que le câble est correctement raccordé à la terre.

1/ MISE EN SERVICE

a/ Raccordement au secteur (Fig 10)

Raccordez le câble d'alimentation au secteur. Respectez les règles d'installation locales.

b/ Raccordement électrique du contact de sécurité. (Fig 10 -11)

b/ Raccordement électrique de l'alarme (Fig. 10 -11)

Pour le raccordement de l'alarme, vous disposez d'un câble de 1.5 m de longueur et d'un contact sans potentiel (connecté départ usine comme contact d'ouverture = normalement fermé) d'une capacité maximale de 250 V - 1A (charge inductive) et 4A (charge ohmique). Ce contact est à raccorder impérativement pour éviter un risque de trop-plein (voir Fig. 10). Pour modifier le contact en un contact de fermeture, voir Fig.11.

Des dispositifs de signalement visuels et/ou acoustiques peuvent être également raccordés sur site.

Fig. 10a : L'installation est mise à l'arrêt.

Fig. 10b : L'installation continue de fonctionner, un signal visuel et/ou acoustique est émis



**ATTENTION :**

Le raccordement recommandé conformément à la figure (Fig. 10a) couperait la tension d'alimentation secteur de la régulation de chaudière. Dans ce cas, l'alimentation en chaleur, la surveillance de protection contre le gel et des dispositifs éventuels de surveillance de l'installation seraient mis hors service.

Le raccordement recommandé suivant la Fig. 10b peut conduire à un trop-plein de l'installation de relevage des condensats.

Si le module d'extension externe EA1 est raccordé à l'appareil de chauffage, l'alarme peut être raccordée sans potentiel à l'entrée numérique. Dans ce cas, le contact d'alarme de la pompe à condensats est à raccorder comme contact NO (contact de fermeture Fig. 11b). Voir la notice de montage EA1 pour le raccordement.

La fiche 96 offre une autre possibilité de raccordement du contact de sécurité. Observer pour cela les notices de montage et de maintenance de l'appareil concerné.

Si la longueur de câble ne suffit pas, nous vous recommandons d'utiliser une boîte de dérivation.

c/ Raccordement hydraulique (Fig 7-8-9)

La pompe doit être placée en position horizontale au-dessous de l'évacuation des condensats de l'appareil. Quatre orifices de Ø 30 mm sont prévus dans le couvercle. Le refoulement des condensats s'effectue au travers d'un clapet anti-retour auquel doit être raccordé un tuyau (diamètre intérieur maximum 10 mm) dont le rayon de courbure maximal admissible est de 60 mm. Avant de connecter ou de déconnecter le tuyau, démonter si possible le clapet anti-retour.

d/ Installation / mise au point (Fig 6-9)

La pompe peut être fixée au mur (gabarit de 262 mm, voir p. 20-21, et vis de fixation fournis) et au plafond moyennant 4 fixations (pour le montage au plafond, utiliser les 4 boulons filetés + écrous et les 2 gabarits compris dans le matériel livré p. 20-21) ou être posée au sol (même dans le cas d'une installation au sol, la pompe est à cheviller au mur de sorte à éviter tout renversement de l'appareil). Vous pouvez choisir le côté de la sortie d'eau pour le bac (montage côté gauche ou côté droit du bloc pompe). Un espace suffisant doit être prévu tout autour de la pompe en vue de son refroidissement. Veillez à ce que les flexibles d'évacuation des condensats ne soient pas coincés. Utilisez, si besoin, un tube blindé. Sur le diagramme des courbes de débit, les pertes de charge indiquées se rapportent à un tuyau PVC d'un diamètre intérieur de 10 mm.

Technique de condensation (EN12056.1, §4.5, §5.8) : le tuyau doit résister aux acides (ph < 6.5). Le déversement dans le système de canalisations doit s'effectuer de préférence à l'intérieur du bâtiment.

2/ UTILISATION**a/ Contrôle du fonctionnement**

Faire couler de l'eau dans la pompe. Vérifier que la pompe s'enclenche et se met à l'arrêt après la baisse du niveau d'eau. Pour vérifier le fonctionnement de l'alarme, faire couler de l'eau dans la pompe jusqu'à ce que l'alarme se déclenche (arrêt de l'appareil, alarme sonore ou visuelle etc.).

b/ Nettoyage

ATTENTION : L'appareil doit être mis hors tension avant chaque opération de nettoyage.

L'intérieur de la pompe doit être nettoyé régulièrement (une fois par an). Retirez le bac de la pompe et nettoyez-le avec de l'eau de Javel à 5%. Veillez à ce que le flotteur reste propre. Remettez le bac en place et contrôlez à nouveau le fonctionnement de la pompe (§ 2.a) et de l'alarme.

3/ DÉPANNAGE

1) Si la pompe ne se met pas à l'arrêt, vérifier

- si la conduite de refoulement est bloquée ou non étanche et la remplacer, le cas échéant.
- si le clapet anti-retour est encrassé ou non étanche et le remplacer, le cas échéant.

2) Si la pompe s'enclenche et se met à l'arrêt très rapidement, contrôler l'étanchéité du clapet anti-retour.

3) Si la pompe ne se met pas en marche, contrôler le raccordement électrique.

4/ GARANTIE

24 mois à compter de la date de livraison. Pour tous les vices cachés, les défauts de matière, de conception et de fabrication entravant l'utilisation conforme du produit. Aucun droit à la garantie ne pourra être invoqué dans les cas d'une installation incorrecte, d'une non-observation de la présente notice, d'un non-raccordement du contact de sécurité, d'une maintenance manquante ou incorrecte et de force majeure. La garantie se limite au remplacement des produits défectueux sans autre droit à des dommages et intérêts ou pour coûts annexes et consécutifs. Les produits faisant l'objet d'une réclamation doivent être retournés dans leur état complet et avec une note écrite précisant le défaut constaté.





NL

De centrifugale monoblokpomp SI1800 is ontworpen voor de afleiding van belast condensaat. Hij is in het bijzonder geschikt voor gebruik met koelkasten, staande toestellen, verdamers, koeltoonbanken en HR-ketels (waarvan het condensaat een pH-waarde > 2,5 heeft en de temperatuur niet hoger is dan 65 °C).

Technische gegevens:

Stroomvoorziening	230V~ 50Hz - 70 W - 0,67A
Alarmcontact	NC max. 4 Amp - 250V
Maximale hoeveelheid	500 l/u
Maximaal niveau opvoerhoogte	5,0m
Werking	S3: 30% (3s ON - 7s OFF)
Geluidsniveau bij werking	45dBA op 1 m
Detectieniveau (mm)	Fig.4
Maximum temperatuur van de condens en zuurtegraad	t<65°C (80°C - 1min), pH>2.5
Volume van de bak	2.0 l
Thermische beveiliging (oververhitting)	105°C (automatische herstart)
Beveiliging	IP 20

Hoeveelheid (l/h)

Förderhöhe	Gesamtlänge der leitung			
	5 m	10 m	20 m	30 m
1 m	380	300	240	190
2 m	310	260	200	150
3 m	240	200	145	110
4 m	150	130	80	60
5 m	30	20	0	0

Het in deze tabel vermelde drukverlies is gebaseerd op berekeningen met een binnendiameter van de slang van 10 mm.

NL

VEILIGHEIDSINSTRUCTIES

- Deze pomp is enkel bedoeld voor het transport van water.
- De pomp is ontworpen voor werking binnenshuis. De pomp mag niet als dompelpomp gebruikt en/of in een vochtige omgeving geplaatst worden en moet tegen vorst beveiligd worden.
- Dit toestel mag niet gebruikt worden door personen (inclusief kinderen) met beperkte lichamelijke, sensorische of geestelijke mogelijkheden of met een gebrek aan ervaring en kennis, tenzij ze onder toezicht staan van een persoon die voor hun veiligheid verantwoordelijk is of instructies hebben gekregen over het gebruik van het toestel.
- Kinderen moeten in het oog gehouden worden om te garanderen dat ze niet met het toestel spelen.
- Werkingsstoringen, in het bijzonder beschadigde elektriciteitskabels, moeten door opgeleid vakpersoneel verholpen worden om elk gevaar uit te sluiten.
- Bij modellen die niet via een stopcontact zijn aangesloten, moet volgens de installatievoorschriften op de vast geplaatste kabels een mogelijkheid voorzien worden om het toestel van het elektriciteitsnet los te koppelen.

WAARSCHUWING: Gevaar voor elektrische schokken: Deze pomp beschikt over een aardingskabel. Controleer de juiste aansluiting van de kabel op de aarding om het risico op een elektrische schok te beperken.

1/ INBEDRIJFSTELLING

a/ Aansluiting op het netwerk (fig. 10)

Sluit de elektriciteitskabel op het netwerk aan. Houd rekening met de plaatselijke installatie-voorschriften.

b/ Elektrische alarmaansluiting (fig. 10-11)

De alarmaansluiting is een kabel van 1.5 m die leidt naar een potentiaalvrij contact (in de fabriek ingestoken als verbreekcontact = stroomloos gesloten) met een max. contactbelasting van 1 A (inductieve belasting) en 4 A (ohmse belasting) 250 V. Het contact moet absoluut aangesloten worden om het overlopen van het condensaat te voorkomen of weer te geven (zie afb. 10). Om het contact uit te voeren als maakcontact: zie afb. 11.

Door de installateur kunnen ook visuele en/of akoestische signaalinrichtingen aangesloten worden.

Figuur 10a: Installatie wordt uitgeschakeld.

Figuur 10b: Installatie werkt voort, een visueel en/of akoestisch signaal wordt ingeschakeld

OPGELET:

De aanbevolen aansluiting volgens de afbeelding (figuur 10a) zou de netspanning van de ketelregeling





NL

uitschakelen. In dat geval worden de warmtevoorziening, de controle van de vorstbescherming en eventuele controle van de installatie buiten werking gesteld.

De aanbevolen aansluiting volgens figuur 10b kan de condensaat-hevelinstallatie doen overlopen. Als op het verwarmingstoestel de externe uitbreidingsmodule EA1 is aangesloten, kan de alarmaansluiting potentiaalvrij op de digitale ingang aangesloten worden. In dat geval moet het alarmcontact van de condensaatpomp als NO-contact (maakcontact fig. 11b) aangesloten worden. Voor de aansluiting zie montagehandleiding EA1.

Een andere aansluiting voor het veiligheidscontact is stekker 96. Hiertoe rekening houden met MA/SA van het desbetreffende toestel.

Als de kabel niet lang genoeg is, adviseren wij een aftakdoos aan te sluiten.

c/ Hydraulische aansluiting (fig. 7-8 -9)

De pomp wordt in horizontale positie onder de condensaatafvoer van het toestel gemonteerd. In het deksel zijn vier openingen van Ø 30 mm voorzien. Het condensaat wordt getransporteerd via een terugslagklep, waaraan een slang (binnendiameter max. 10 mm) met een maximale kromtestraal van 60 mm moet aangesloten worden. Voor het aansluiten of aftrekken van de slang indien mogelijk de terugslagklep demonteren.

NL

d/ Plaatsing/montage (fig. 6 -9)

De pomp kan aan de wand (meegeleverde sjabloon van 262 mm, zie pag. 20-21 en bevestigingsschroeven) en met behulp van 4 houders aan het plafond (voor de plafondmontage moeten de 4 schroefbouten + moeren en de 2 sjablonen uit de leveringsomvang (pag. 20-21) gebruikt worden) bevestigd resp. op de bodem geplaatst worden (ook bij opstelling op de grond moet de pomp met pluggen aan de wand bevestigd worden om het onopzettelijke omstoten van het toestel te voorkomen). De waterafvoerszijde voor de opvangbak is vrij te kiezen (pompblok links of rechts monteren). Rond de pomp moet voldoende vrije ruimte zijn voor de koeling. Zorg ervoor dat de condensaatlangen niet geklemd zijn. Gebruik indien nodig een pantserbuis. In het lijndiagram van het pompvermogen is rekening gehouden met een drukverlies bij gebruik van een pvc-slang met een binnendiameter van 10 mm.

Techniek verbrandingswaarde (EN12056.1, §4.5, §5.8): slang moet zuurbestendig zijn (pH < 6,5). De lozing in het rioleringsstelsel moet bij voorkeur binnen het gebouw gebeuren.

2/ WERKING

a/ Controle van de werking

Vul de pomp met water. Controleer of de pomp in- en met een lager waterpeil weer uitschakelt. Om de alarmfunctie te controleren, vult u de pomp met water tot het alarm geactiveerd wordt (uitschakeling van het toestel, akoestisch of optisch alarm, enz.).

b/ Reiniging

OPGELET: Voor elke reiniging moet het toestel spanningsvrij zijn.

De binnenkant van de pomp moet regelmatig gereinigd worden (eenmaal jaarlijks). Haal de opvangbak van de pomp en reinig deze met een bleek-/wateroplossing van 5%. Zorg ervoor dat de vlotter niet vuil wordt. Plaats de opvangbak terug en test nogmaals de pomp (§ 2a) en het alarm.

3/ PROBLEMEN OPLOSSEN

1) Als de pomp niet uitschakelt, controleer dan:

- of de drukleiding geblokkeerd of lek is en vervang deze eventueel;
- of de terugslagklep vuil of lek is en vervang deze eventueel.

2) Controleer of de terugslagklep lek is als de pomp heel snel in- en uitschakelt.

3) Controleer de elektrische aansluiting als de pomp niet start.

4/ GARANTIE

24 maanden vanaf levering. Voor alle verborgen gebreken, materiaal-, constructie- of fabricagefouten die het gebruik van het product conform de regelgeving verhinderen. Elke garantie vervalt bij een ondeskundige installatie, niet-naleving van deze handleiding, niet aangesloten veiligheidscontact, ontbrekend of ondeskundig onderhoud en overmacht. De garantie beperkt zich tot de vervanging van de defecte producten, zonder verdere aanspraak op schadevergoeding of andere bijkomende en daaruit voortvloeiende kosten. De beschadigde goederen moeten volledig en met een schriftelijke beschrijving van de vastgestelde gebreken teruggezonden worden.

15





CZ

Monoblokové odstředivé čerpadlo SI1800 je určeno k odvádění znečištěného kondenzátu. Hodí se především k použití v kombinaci s chladničkami, stacionárními zařízeními, výparníky, chladicími vitrínami a kondenzačními kotli, jejichž kondenzát má hodnotu pH >2,5 a teplotu max. 65 °C.

Technická charakteristika:

Elektrické napájení	230V~ 50Hz - 70 W – 0,67A
Bezpečnostní kontakt	NF 4A odporový – 250 V
Maximální výkon	500 l/h
Max. výtlačná výška	5,0m
Provozní režim	S3: 30% (3s ON - 7s OFF)
Hlučnost 1 m	45dB(A)
Úroveň detekce (mm)	Fig.4
Maximální teplota kondenzátů a kyselost	t<65°C (80°C - 1min), pH>2.5
Objem nádrže	2.0 l
Tepelná ochrana proti přehřátí	105 °C (auto-reset)
Ochrana	IP 20

Skutečné průtoky (l/h)

Výtlačná výška	Celková délka hadice			
	5 m	10 m	20 m	30 m
1 m	380	300	240	190
2 m	310	260	200	150
3 m	240	200	145	110
4 m	150	130	80	60
5 m	30	20	0	0

Tlakové ztráty uvedené v této tabulce jsou založeny na výpočtech pro vnitřní průměr hadice 10 mm

CZ

BEZPEČNOSTNÍ POKYNY

- Toto čerpadlo je určeno pouze k dopravě vody.
- Čerpadlo je navrženo pro provoz ve vnitřních prostorech. Nesmí být použito jako ponorné čerpadlo ani instalováno ve vlhkém prostředí, musí být chráněno před mrazem.
- Osobám se sníženými fyzickými, smyslovými či mentálními schopnostmi nebo s nedostatečnými zkušenostmi a vědomostmi je použití tohoto zařízení dovoleno jen tehdy, pokud jsou pod dohledem osoby odpovědné za bezpečnost nebo pokud byly touto osobou poučeny o správném používání zařízení.
- Děti musejí být pod dohledem, aby bylo zajištěno, že si se zařízením nehrají.
- Provozní poruchy a hlavně poškození proudového kabelu musejí být odstraněny kvalifikovanými pracovníky, aby bylo vyloučeno jakékoli nebezpečí.
- U modelů připojených bez síťové zástrčky (tj. pevně instalovanými elektrickými kabely) musí být v souladu s předpisy zajištěna možnost odpojení zařízení od elektrické sítě.

VÝSTRAŽNÉ UPOZORNĚNÍ: Nebezpečí zasažení elektrickým proudem: Toto čerpadlo je vybaveno uzemňovacím kabelem. K minimalizaci nebezpečí zasažení elektrickým proudem zkontrolujte, zda je tento kabel řádně připojen k uzemňovací přípojce.

1/ UVEDENÍ DO PROVOZU

a/ Síťová přípojka (obr. 10)

Připojte síťový kabel k elektrické síti. Řiďte se při tom místními elektroinstalačními předpisy.

b/ Elektrická poplachová přípojka (obr. 10 a 11)

Poplachová přípojka je provedena jako 1.5 m dlouhý kabel vedoucí k beznapětovému kontaktu (z výroby zapojenému jako rozpínací, tj. v bezproudovém stavu uzavřený) s max. zatížením kontaktu 1 A (indukční zatížení) a 4 A (ohmické zatížení) při 250 V. Tento kontakt musí být nutně připojen k zamezení nebo indikaci hrozícího přetečení kondenzátu (viz obr. 10). Změna kontaktu z rozpínacího na spínací viz obr. 11. Ze strany stavby mohou být připojena i vizuální nebo akustická signalizační zařízení.

Obr. 10a: Vypnutí zařízení.

Obr. 10b: Zařízení běží dále, zapne se vizuální a/nebo akustický signál



**POZOR:**

Doporučené připojení podle obr. 10a vypíná přívod síťového napětí do regulace kotle. V tomto případě by byly zásobování teplem, ochrana před mrazem a případné kontrolní systémy zařízení vyřazeny z provozu.

Doporučené připojení podle obr. 10b může mít za následek přeplnění přečerpávače kondenzátu.

Je-li k topnému zařízení připojen externí rozšiřovací modul EA1, může být poplachová přípojka připojena beznapětově k digitálnímu vstupu. V tom případě musí být poplachový kontakt čerpadla kondenzátu připojen jako spínací kontakt (obr. 11b). Připojení viz návod k montáži EA1.

Další možnost připojení bezpečnostního kontaktu skýtá zástrčka 96. K tomu viz montážní, resp. servisní návod příslušného zařízení.

Pokud by nestačila délka kabelu, doporučujeme připojení ke krabicové odbočnici.

c/ Hydraulická přípojka (obr. 7, 8 a 9)

Čerpadlo se montuje ve vodorovné poloze pod odtok kondenzátu ze zařízení. Víko je opatřeno čtyřmi otvory o Ø 30 mm. Doprava kondenzátu probíhá přes zpětný ventil, ke kterému musí být připojena hadice (vnitřní průměr max. 10 mm) s poloměrem zakřivení max. 60 mm. Před připojením nebo odpojením hadice zpětný ventil pokud možno vymontujte.

d/ Instalace a montáž (obr. 6 až 9)

Čerpadlo může být připevněno na stěnu (s použitím dodané 262mm šablony, viz str. 20 a 21, a upevňovacích šroubů) nebo pomocí čtyř držáků na strop (k montáži na strop je třeba použít čtyři svorníky se závitem a matice a dvě dodané šablony, viz str. 20 a 21), resp. volně postaveno na podlahu. (I při postavení na podlahu musí být čerpadlo připevněno hmoždinkami ke stěně, aby se nemohlo omylem převrhnout.) Stranu pro vypouštění vody do vany lze libovolně volit (montáž bloku čerpadla nalevo nebo napravo). Kolem čerpadla musí být ponecháno dost volného místa pro chlazení. Dbejte na to, aby hadice na kondenzát nikde nebyly skrýpnuté. V případě potřeby použijte pancéřovou trubku. V grafickém znázornění křivky čerpacího výkonu jsou zohledněny tlakové ztráty při použití hadice z PVC o vnitřním průměru 10 mm.

Kondenzační technika (ČSN EN 12056.1, § 4.5, § 5.8): hadice musí odolávat kyselinám (pH<6.5). Zavedení kondenzátu do kanalizačního systému se doporučuje provést uvnitř budovy.

2/ PROVOZ**a/ Kontrola funkčnosti**

Naplňte čerpadlo vodou. Zkontrolujte, zda se zapíná, resp. při poklesu stavu vody opět vypíná. Ke kontrole poplachové funkce napouštějte do čerpadla tak dlouho vodu, až dojde ke spuštění poplachu (vypnutí čerpadla, akustickému nebo optickému alarmu atd.).

b/ Čištění

POZOR: Před každým čištěním musí být zařízení odpojeno od zdroje napětí.

Vnitřek čerpadla je třeba pravidelně čistit (jednou ročně). Odmontujte vanu čerpadla a vyčistěte ji 5% roztokem bělidla ve vodě. Dbejte na to, aby plovák nebyl znečištěn. Namontujte vanu zpět na místo a zopakujte kontrolu funkčnosti čerpadla (§ 2.a) a poplachu.

3/ ODSTRAŇOVÁNÍ PROBLÉMŮ

1) Pokud čerpadlo nevypíná, zkontrolujte,

– zda není zablokované nebo netěsné tlakové vedení, a případně je vyměňte,

– zda není znečištěný nebo netěsný zpětný ventil, a případně jej vyměňte.

2) Pokud čerpadlo zapíná a vypíná velmi rychle, zkontrolujte těsnost zpětného ventilu.

3) Pokud se čerpadlo nerozbíhá, zkontrolujte elektrickou přípojku.

4/ ZÁRUKA

Záruční lhůta je 24 měsíců ode dne dodání. Vztahuje se na všechny skryté závady, vady materiálu, konstrukční nebo výrobní chyby a nedostatky znemožňující používání výrobku ke stanovenému účelu. Nárok na poskytnutí záruky zaniká v případě chybné instalace, nedodržování tohoto návodu, nepřipojení bezpečnostního kontaktu, nedostatečné nebo nesprávné údržby a vyšší moci. Záruční plnění je omezeno na výměnu vadných výrobků a nezahrnuje žádné další nároky na úhradu škody nebo jiných vedlejších či následných nákladů. Reklamované výrobky musejí být zaslány zpět v úplnosti a s písemným výčtem zjištěných závad.



**PL**

Pompa odśrodkowa SI1800 typu Monoblock została zaprojektowana do odprowadzania obciążonego kondensatu. Nadaje się ona do stosowania zwłaszcza w lodówkach, urządzeniach autonomicznych, parownikach, wtryskach chłodniczych i kotłach kondensacyjnych (których kondensaty mają wartość pH > 2,5 i temperaturę nieprzekraczającą 65 °C).

Dane techniczne:

Zasilanie elektryczne	230V~ 50Hz - 70 W – 0,67A
Styk bezpieczeństwa	NZ 4A rezystywny - 250 V
Maksymalna natężenie przepływu	500 l/h
Maksymalna wysokość przepompowywania	5,0m
Tryb pracy	S3: 30% (3s ON - 7s OFF)
Poziom hałasu w odległości (1m)	45 dBA 1 m
Poziom detekcji (mm)	Fig.4
Maksymalna temperatura skroplin i kwasowość	t<65°C (80°C - 1min), pH>2.5
Pojemność zbiornika	2.0 l
Zabezpieczenie termiczne (przegrzanie)	105°C (auto-reset)
Klasa ochrony	IP 20

Przepływ rzeczywisty (l/h)

Wysokość tłoczenia	Całkowita długość przewodu			
	5 m	10 m	20 m	30 m
1 m	380	300	240	190
2 m	310	260	200	150
3 m	240	200	145	110
4 m	150	130	80	60
5 m	30	20	0	0

Straty ciśnienia określone w niniejszej tabeli są obliczone przy użyciu przewodów elastycznych o średnicy wewnętrznej 10 mm.

PL**WSKAZÓWKI DOTYCZĄCE BEZPIECZEŃSTWA**

- Pompa jest przeznaczona wyłącznie do tłoczenia wody.
 - Pompa została zaprojektowana do eksploatacji w pomieszczeniach zamkniętych. Pompa nie może być używana jako pompa zanurzeniowa i/lub ustawiana w wilgotnym otoczeniu oraz musi być chroniona przed mrozem.
 - Urządzenie to nie może być użytkowane przez osoby (w tym dzieci) z ograniczonymi zdolnościami fizycznymi, sensorycznymi lub umysłowymi bądź nieposiadające wystarczającej wiedzy i/lub doświadczenia, chyba że będą one nadzorowane przez osobę odpowiedzialną za ich bezpieczeństwo lub zostały przez nią zaznajomione z zasadami użytkowania urządzenia.
 - Należy uważać, aby urządzenie nie służyło dzieciom do zabawy.
 - Zakłócenia eksploatacji i w szczególności uszkodzenia kabla elektrycznego muszą być usuwane przez wykwalifikowanych specjalistów, aby wykluczyć wszelkie zagrożenia.
 - W przypadku modeli, które nie są podłączane do gniazda wtykowego, zgodnie z przepisami dotyczącymi instalacji należy w ułożonych na stałe przewodach zapewnić możliwość odłączenia urządzenia od sieci elektrycznej.
- WSKAZÓWKA OSTRZEGAWCZA:** Niebezpieczeństwo porażenia prądem: Pompa posiada kabel uziemiający. Sprawdzić, czy kabel jest prawidłowo podłączony do uziemienia, aby zredukować niebezpieczeństwo porażenia prądem.

1/ URUCHOMIENIE**a/ Przyłącze elektryczne (rys.10)**

Podłączyć kabel elektryczny do sieci. Przestrzegać lokalnych przepisów dotyczących instalacji.

b/ Elektryczne przyłącze alarmowe. (Rys. 10 -11)

Przyłącze alarmowe ma postać kabla o długości 1.5 m i prowadzi do styku bezpotencjałowego (podłączonego fabrycznie jako zestyk rozwierny = w stanie beznapięciowym zamknięty) o maksymalnym obciążeniu 1A (obciążenie indukcyjne) i 4A (obciążenie rezystancyjne) 250V. Zestyk ten należy koniecznie podłączyć, aby zapobiec groźbie przelania się kondensatu lub ją zasygnalizować (patrz rys. 10). Zmiana zestyku na zwirny patrz rys.11.

Po stronie inwestora można również podłączyć optyczne i/lub akustyczne urządzenia sygnalizacyjne.

Rysunek 10a: Instalacja zostaje wyłączona.

Rysunek 10b: Instalacja kontynuuje pracę, włącza się sygnał optyczny i/lub akustyczny.

UWAGA:

Zalecane podłączenie zgodne z rysunkiem (rysunek 10a) spowodowałoby wyłączenie napięcia





PL

zasilania regulatora kotła. W takim przypadku doszłoby do wyłączenia zaopatrzenia w ciepło, zabezpieczenia przed zamarzaniem i ewentualnie urządzeń monitorujących instalacji. Zalecane podłączenie zgodne z rysunkiem 10b może spowodować przelanie pompy kondensatu. Jeśli do urządzenia grzewczego podłączony jest zewnętrzny moduł rozszerzający EA1, można podłączyć przyłącze alarmowe bezpotencjałowo do wejścia cyfrowego. W takim przypadku należy podłączyć zestyk alarmowy pompy kondensatu jako zestyk NO (zestyk rozwierny rys. 11b). Podłączenie patrz instrukcja montażu EA1. Inną możliwość podłączenia zestyku bezpieczeństwa daje wtyk 96. W tym celu należy uwzględnić IM/IS danego urządzenia.

Jeśli długość kabla okaże się niewystarczająca, zalecamy podłączenie do puszki rozgałęźnej.

c/ Przyłącze hydrauliczne (rys. 7-8-9)

Pompa jest montowana w położeniu poziomym poniżej wylotu kondensatu urządzenia. W pokrywie znajdują się cztery otwory \varnothing 30 mm. Kondensat jest tłoczony przez zawór zwrotny, do którego należy podłączyć przewód (średnica wewnętrzna maks. 10 mm) o największym dopuszczalnym promieniu krzywizny wynoszącym 60 mm. Przed podłączeniem lub odłączeniem przewodu należy w miarę możliwości wymontować zawór zwrotny.

PL

d/ Ustawienie/montaż (rys. 6-9)

Pompę można zamocować na ścianie (dostarczony wraz z produktem szablon 262 mm patrz str.20-21 oraz śruby mocujące), za pomocą czterech uchwytów na suficie (w celu montażu na suficie należy użyć czterech sworzni gwintowanych z nakrętkami oraz dwóch wchodzących w zakres dostawy szablonów ze str. 20-21), albo ustawić na podłożu (również w przypadku ustawienia na podłożu należy przymocować pompę do ściany kółkami, aby zapobiec przypadkowemu przewróceniu urządzenia). Można dowolnie wybrać stronę zbiornika, po której ma się znajdować wylot wody (lewo- lub prawostronny montaż bloku pompy). Wokół pompy należy pozostawić dostateczną ilość wolnego miejsca w celu chłodzenia. Należy zwrócić uwagę, aby nie odłączyć przewodów kondensatu. W razie potrzeby należy użyć rury pancernej. Na wykresie krzywej wydajności tłoczenia uwzględniono straty ciśnienia w przypadku stosowania przewodu PVC o średnicy wewnętrznej wynoszącej 10 mm.

Technika wykorzystania ciepła kondensacji (EN12056.1, §4.5, §5.8) : Przewód musi być odporny na działanie kwasów ($\text{pH} < 6,5$). Zalecane jest umieszczenie wprowadzenia do systemu kanałów po stronie wewnętrznej budynku.

2/ EKSPLOATACJA

a/ Kontrola działania

Napełnić pompę wodą. Sprawdzić, czy pompa włącza się i z powrotem wyłącza, gdy poziom wody opadnie. W celu sprawdzenia funkcji alarmowej należy napełniać pompę wodą do momentu, gdy włączy się alarm (wyłączenie urządzenia, alarm akustyczny lub optyczny itd.).

b/ Czyszczenie

UWAGA: Przed każdym czyszczeniem urządzenie należy odłączyć od napięcia.

Należy regularnie (raz do roku) czyścić wnętrze pompy. Zdjąć wannę pompy i wyczyścić ją 5-procentowym roztworem odbielającym. Uważać przy tym, aby pływak nie uległ zabrudzeniu. Wstawić wannę z powrotem i ponownie sprawdzić działanie pompy (§ 2.a) i alarmu.

3/ROZWIĄZYWANIE PROBLEMÓW

- 1) Jeśli pompa nie wyłącza się, należy sprawdzić, czy
 - przewód ciśnieniowy nie jest zablokowany lub nieszczelny, i w razie potrzeby wymienić go
 - zawór zwrotny nie jest zabrudzony lub nieszczelny, i w razie potrzeby wymienić go
- 2) Jeśli pompa włącza i wyłącza się bardzo szybko, należy sprawdzić szczelność zaworu zwrotnego.
- 3) Jeśli pompa nie uruchamia się, sprawdzić przyłącze elektryczne.

4/ GWARANCJA

24 miesiące od daty dostawy. Odpowiedzialność za wszelkie ukryte braki i usterki materiałowe, konstrukcyjne produkcyjne, uniemożliwiające stosowanie produktu zgodnie z przeznaczeniem. Wszelkie roszczenia gwarancyjne wygasają w przypadku nieprawidłowej instalacji, nieprzestrzegania niniejszej instrukcji, braku podłączenia zestyku bezpieczeństwa, niedostatecznej lub nieprawidłowej konserwacji i zadziałania siły wyższej. Gwarancja jest ograniczona do wymiany wadliwych produktów, bez uwzględniania dalszych roszczeń dotyczących odszkodowań lub innych kosztów towarzyszących i dodatkowych. Zakwestionowane produkty należy odesłać w stanie kompletnym wraz z pisemnym zestawieniem stwierdzonych braków.

19





Drilling / mounting template - Gabarit de perçage - Profilo limite di perforazione

Galga de perforación - Bohrschablone - Gabarito de perfuração - Boormat

ES

La bomba centrífuga monobloque SI1800 está concebida para evacuar condensado contaminado. Es especialmente apta para utilizar con frigoríficos, equipos estacionarios, evaporadores, vitrinas refrigeradoras y calderas de condensación (con condensados con valores pH > 2,5 y temperaturas que no superan 65 °C).

Características :

Alimentación eléctrica	230V~ 50Hz - 70W - 0.67 A
	NC 4 A Resistivo - 250 V
Caudal máximo	500 l/h
Altura máxima de descarga	5.0 m
Modo de funcionamiento	S3: 30% (3 s ON – 7s OFF)
Nivel acústico en aplicación	45 dBA at 1 m (3.3 ft)
Niveles de detección (mm)	Fig. 4
Temperatura máxima de los condensados y acidez	t<65°C (80°C - 1min), pH>2.5
Volumen de la bandeja	2.0 l
Protección térmica	105°C (auto-reset)
Protección	IP 20

Caudal (l/h)

Altura de descarga	Longitud total del tubo			
	5 m	10 m	20 m	30 m
1 m	380	300	240	190
2 m	310	260	200	150
3 m	240	200	145	110
4 m	150	130	80	60
5 m	30	20	0	0

Las pérdidas de carga definidas en este cuadro se han calculado con una tubería flexible de 10 mm de diámetro

107.5 mm - 4 1/4"

INDICACIONES DE SEGURIDAD

- Esta bomba está destinada exclusivamente al transporte de agua.
- La bomba está concebida para funcionar en interiores. La bomba no puede utilizarse como bomba de inmersión ni debe instalarse en un entorno húmedo; debe protegerse frente a heladas.
- Este equipo no debe ser utilizado por personas (incluidos niños) con capacidad física, sensorial o mental reducida y/o sin la experiencia y los conocimientos suficientes, a no ser que lo hagan bajo la supervisión de una persona responsable de su seguridad o que dicha persona responsable las haya instruido en relación con el uso del equipo.
- Debe vigilarse que los niños no jueguen con el equipo.
- Los errores de funcionamiento y, sobre todo, un cable de corriente dañado deberán ser subsanados por técnicos cualificados para así evitar cualquier tipo de riesgo.
- En modelos que no se conecten mediante un enchufe, la instalación de cables fija deberá incluir un sistema que permita desconectar el equipo de la red eléctrica según las debidas normativas de instalación.

ADEVERTENCIA: Peligro de electrocución: La bomba cuenta con un cable de puesta tierra. Compruebe que el cable esté correctamente conectado a la toma de puesta tierra a fin de minimizar el riesgo de electrocución.

1/ PUESTA EN SERVICIO

a/ Conexión a la red (fig.10)

Conecte el cable de corriente a la red. Tenga en cuenta las disposiciones de instalación locales.

b/ Conexión eléctrica de la alarma. (figs. 10-11)

La conexión de la alarma está realizada a modo de cable de 1.5 m de longitud y conlleva un contacto sin potencial (conectado de fábrica como contacto normalmente cerrado = cerrado sin corriente) con carga de contacto máx. 1A (carga inductiva) y 4A (carga óhmica) 250 V. Este contacto debe conectarse obligatoriamente para evitar o indicar un desbordamiento de condensador inminente (véase la fig. 10). Para cambiar el contacto a normalmente abierto –véase la fig.11.

– pueden conectarse, en el lugar de instalación, dispositivos de señalización visual y/o acústica.

Figura 10a: La instalación se desconecta.

Figura 10b: La instalación continúa funcionando, se activa una señal visual y/o acústica

ATENCIÓN:

La conexión recomendada según la figura (figura 10a) desconectaría la tensión de red de la regulación de la caldera. En este caso, se anularían el suministro de calor, la vigilancia de protección contra heladas y los sistemas de vigilancia de la instalación que pudiera haber conectados.





262 mm - 10 5/16"



ES

La conexión recomendada según la figura 10b podría provocar el desbordamiento de la instalación de elevación de condensado.

Si se ha conectado el módulo de ampliación externo EA1 al calefactor, la conexión de alarma puede conectarse sin potencial a la entrada digital. En ese caso, el contacto de alarma de la bomba de condensado debe conectarse como contacto NO (normalmente abierto, fig. 11b). Para la conexión, véanse las instrucciones de montaje EA1.

Otra posibilidad de conexión del contacto de seguridad la ofrece el conector 96. En este respecto, tener en cuenta las instrucciones de montaje/instrucciones de seguridad del correspondiente equipo.

Si la longitud del cable no es suficiente, recomendamos la conexión a una caja de derivación.

c/ Conexión hidráulica (figs. 7, 8, 9)

La bomba se monta en posición horizontal debajo de la salida de condensado del equipo. En la tapa hay cuatro orificios de \varnothing 30 mm. El transporte del condensado tiene lugar a través de una válvula de retención a la que debe conectarse un tubo flexible (diámetro interior máx. de \varnothing 10 mm), con un radio de curvatura máximo admisible de 60 mm. Si es posible, desmontar la válvula de retención antes de montar o desmontar el tubo flexible.

ES

d/ Instalación/montaje (figs. 6-9)

La bomba puede fijarse a la pared (plantilla de 262 mm incluida, véanse págs. 20-21, y tornillos de fijación) y al techo con ayuda de 4 soportes (para el montaje en techo, deben utilizarse los 4 pernos roscados y tuercas, así como las 2 plantillas incluidas en el volumen de suministro, véanse págs. 20-21), así como en el suelo (cuando se coloque en el suelo, la bomba también debe fijarse a la pared para evitar impactos accidentales del equipo). El lado de salida del agua para la cuba puede elegirse libremente (montaje en el lado izquierdo o el derecho del bloque de bombas); alrededor de la bomba debe dejarse suficiente espacio libre para permitir la refrigeración. Asegúrese de que los tubos flexibles de condensado no se suelten. Si fuera necesario, utilice un tubo blindado. En el diagrama de curvas del caudal se han tenido en cuenta las pérdidas de presión habituales en caso de uso de tubos flexibles de 10 mm de diámetro interior.

Técnica de condensación (EN12056.1, arts. 4.5 y 5.8) : El tubo flexible debe ser resistente a los ácidos ($\text{pH} < 6,5$). La conexión al sistema de canalización debe realizarse, preferiblemente, en el interior del edificio.

2/ SERVICIO

a/ Comprobación del funcionamiento

Rellene la bomba de agua. Verifique si la bomba se activa y se vuelve a desactivar cuando el nivel de agua es bajo. Para comprobar la función de la alarma, continúe añadiendo agua a la bomba hasta que se desencadene la alarma (desconexión del dispositivo, alarma acústica, etc.).

b/ Limpieza

ATENCIÓN: Antes de cada limpieza, el equipo debe estar completamente libre de tensión.

El interior de la bomba debe limpiarse regularmente (una vez al año). Desmonte la cuba de la bomba y límpiela con una solución de lejía/agua de 5%. Asegúrese de que el flotador no esté sucio. Vuelva colocar la cuba y realice otra comprobación del funcionamiento de la bomba (§ 2.a) y de la alarma.

3/SOLUCIÓN DE PROBLEMAS

1) En caso de que la bomba no se desconecte, debe comprobarse lo siguiente:

- Si el conducto de presión está bloqueado o no es estanco; si fuera necesario, sustituirlo.

- Si la válvula de retención está sucia o no es estanca; si fuera necesario, sustituirla.

2) En caso de que la bomba se conecte y desconecte muy rápidamente, comprobar si la válvula de retención es estanca.

3) En caso de que la bomba no arranque, comprobar la conexión eléctrica.

4/ GARANTÍA

24 meses a partir de la fecha de suministro. Cubre todos los daños, así como errores de material, construcción o fabricación, que imposibilitan el debido uso del producto. Todo derecho de garantía se extingue en caso de instalación indebida, inobservancia de las presentes instrucciones, contacto de seguridad no conectado, ausencia de mantenimiento o mantenimiento inadecuado, así como en caso de fuerza mayor. La garantía se limita al reemplazo de productos defectuosos, sin que exista el derecho adicional a indemnizaciones o restitución de otros gastos adicionales. Los productos objeto de reclamación deberán enviarse de vuelta en estado íntegro y con una descripción escrita de los daños constatados.

21





RU

Моноблочный центробежный насос SI1800 был разработан для отведения образующегося конденсата. В особенности он пригоден для использования в холодильниках, испарителях, холодильных витринах и конденсационных котлах (со значением pH конденсата выше 2.5 и температурой не более 65 °C).

Технические характеристики:

Электропитание	230V~ 50Hz - 70 W – 0,67A
Аварийный переключатель	размыкатель 4A резистивной нагрузки – 250 В
Максимальная производительность	500 l/h
Максимальная высота отведения конденсата	5,0m
Рабочий режим насоса	S3: 30% (3s ON - 7s OFF)
Уровень шума (1 m)	45dB(A)
Уровни обнаружения (мм)	Fig.4
Максимальная температура и кислотность конденсата	t<65°C (80°C- 1min), pH>2.5
Объем бака	2.0 l
Тепловая защита (перегрев)	105 °C (с перезагрузкой)
Степень защиты	IP 20

Фактическая пропускная способность

Высота нагнетания	Общая длина трубы			
	5 m	10 m	20 m	30 m
1 m	380	300	240	190
2 m	310	260	200	150
3 m	240	200	145	110
4 m	150	130	80	60
5 m	30	20	0	0

Данные потери давления, указанные в этой таблице, основаны на расчетах с использованием внутреннего диаметра шланга 10 мм.

RU

УКАЗАНИЯ ПО ТЕХНИКЕ БЕЗОПАСНОСТИ

- Этот насос предназначен только для перекачивания воды.

- Насос разработан для эксплуатации внутри помещения. Насос не может использоваться в качестве погружного насоса и/или устанавливаться во влажной окружающей среде и должен быть защищен от воздействия низких температур.

- Не допускается эксплуатация этого устройства лицами (включая детей) с ограниченными физическими, сенсорными или психическими возможностями, а также лицами, не имеющими достаточного уровня опыта и компетентности. Это условие не распространяется на случаи, когда они находятся под надзором ответственного за их безопасность лица или были ознакомлены этим ответственным лицом об использовании устройства.

- Дети должны находиться под надзором, чтобы не допустить их игр с устройством.

- Неисправности и, в особенности, повреждения силового кабеля должны устраняться квалифицированными специалистами, чтобы избежать какой-либо опасности.

- Для моделей, которые подключаются к сети электропитания не через штепсельную розетку, согласно предписаниям по подключению к стационарным сетям необходимо обеспечить возможность отключения устройства от сети электропитания.

ПРЕДУПРЕЖДЕНИЕ! Опасность поражения электрическим током: этот насос оснащен кабелем заземления. Удостоверьтесь в правильном подключении кабеля к системе заземления, чтобы свести к минимуму риск поражения электрическим током.

1/ ВВОД В ЭКСПЛУАТАЦИЮ

а/ Подключение к сети электропитания (рис. 10)

Подключите силовой кабель к сети электропитания. При этом необходимо соблюдать местные предписания по монтажу.

б/ Электрическое аварийное подключение (рис. 10 -11)

Аварийное подключение выполнено в виде кабеля длиной 1.5 метр и соединено с беспотенциальным контактом (на заводе-изготовителе подключен как размыкающий контакт = без подачи электропитания) с макс. нагрузкой контакта 1 А (индуктивная нагрузка) и 4 А (омическая нагрузка) 250 В. Подключение этого контакта является обязательным, чтобы воспрепятствовать угрозе переполнения ванны конденсата или отобразить соответствующее сообщение (см. рис. 10). Данные об изменении контакта на замыкающий контакт см. на стр. 11.

Заказчик также может выполнить подключение устройств для визуальной и/или звуковой сигнализации.

Рисунок 10а: Установка выключается.

Рисунок 10b: Установка продолжает работать, включается визуальный и/или звуковой сигнал.

22 ВНИМАНИЕ!





RU

Рекомендуемое подключение в соответствии с изображением (рис. 10а) отключит подачу электропитания на контроллер котла. В этом случае будет деактивировано теплоснабжение, контроль защиты от замерзания и возможно включенный контроль установки. Рекомендуемое подключение согласно рис. 10b может привести к переполнению устройства подъема конденсата.

Если к отопительному прибору подключен модуль расширения EA1, то аварийное подключение может быть беспотенциально подсоединено к цифровому входу. В этом случае аварийный контакт конденсатного насоса должен быть подключен в качестве контакта NO (замыкающий контакт, рис. 11b). Информация о подключении содержится в инструкции по монтажу EA1.

Дополнительную возможность подключения защитного контакта предоставляет штекер 96. Для этого следует соблюдать требования инструкции по монтажу / сервисному обслуживанию соответствующего устройства.

Если длина кабеля будет недостаточной, мы рекомендуем выполнить подключение через распределительную коробку.

с/ Подключение гидравлики (рис. 7-8 -9)

Насос монтируется в горизонтальном положении под конденсатоотводчиком устройства. В крышке предусмотрены четыре отверстия Ø 30 мм. Перекачивание конденсата производится через обратный клапан, к которому необходимо подключить шланг (внутренний диаметр макс. 10 мм) с радиусом изгиба не более 60 мм. Перед подсоединением или снятием шланга по возможности следует демонтировать обратный клапан.

RU

d/ Установка/монтаж (рис. 6 -9)

Насос может быть закреплен на стене (использовать входящий в комплект поставки шаблон размером 262 мм на стр. 20-21 и крепежные винты), а также на потолке с помощью 4 креплений (для монтажа на потолке необходимо использовать 4 резьбовых болта + гайки и 2 входящих в комплект поставки шаблона, указанных на стр. 20-21). Насос также может быть установлен на полу (при установке на полу насос также следует закрепить дюбелями, чтобы избежать его случайного опрокидывания). Сторона выхода воды для ванны может быть выбрана свободно (монтаж насосного блока выполняется слева или справа). Вокруг насоса необходимо оставить достаточно свободного пространства для обеспечения охлаждения. Следует следить за тем, чтобы шланги конденсата не соприкасались. При необходимости используйте армированные рукава. На диаграмме напора учтены потери давления ПВХ-шланга с внутренним диаметром 10 мм.

Конденсационная техника (EN12056.1, §4.5, §5.8) : шланг должен быть кислотоустойчивым (pH < 6.5). Желательно, чтобы вход в канализационную систему был выполнен внутри здания.

2/ ЭКСПЛУАТАЦИЯ

a/ Проверка функционирования

Залейте воду в насос. Проверьте, включается ли насос и выключается ли снова при падении уровня воды. Для проверки аварийной функции заливайте воду в насос, пока не сработает аварийный режим (отключение прибора, подается звуковой или оптический аварийный сигнал и т.д.).

b/ Чистка

ВНИМАНИЕ! Перед каждым выполнением чистки прибор следует обесточить.

Внутреннюю часть насоса следует регулярно очищать (один раз в год). Снимите ванну насоса и очистите ее 5-процентной хлорированной водой. Следует следить за тем, чтобы на поплавке не скапливались загрязнения. Снова установите ванну и выполните повторную проверку функционирования насоса (§ 2.a) срабатывания аварийного режима.

3/ РЕШЕНИЕ ПРОБЛЕМ

1) Если насос не выключается, необходимо проверить,

- не заблокирован или не утратил ли герметичность напорный трубопровод и при необходимости заменить его

- не загрязнен или не утратил ли герметичность обратный клапан и при необходимости заменить его

2) Если насос очень быстро включается и выключается, проверить герметичность обратного клапана.

3) Если насос не включается, проверить подключение электрической части.

4/ ГАРАНТИЯ

Гарантийный срок составляет 24 месяца со дня поставки. Гарантия распространяется на все скрытые дефекты, брак материала, дефекты конструкции или производства, которые делают невозможным применение изделия по назначению. Гарантийные обязательства теряют силу в случае неправильной установки, несоблюдения требований этой инструкции, неподключения защитного контакта, неправильного или ненадлежащего технического обслуживания или при наступлении обстоятельств непреодолимой силы. Гарантийные обязательства ограничиваются заменой дефектных изделий; другие претензии по возмещению ущерба или прочих побочных и дополнительных затрат исключаются. Изделия, на которые была заявлена рекламация, должны быть отправлены изготовителю полностью и с приложением списка всех обнаруженных дефектов.

23



تم تصميم مضخة الطرد المركزي أحادية الكتلة S11800 لتصرف المكثفات الملوثة. وهي مناسبة للاستخدام بشكل خاص في التلاجات، الأجهزة العامودية، أجهزة التبخير وفترينات التبريد وأجهزة الغلايات العاملة بالنفط والغاز (مكثفاتها لها قيمة $pH > 2.5$ ودرجة الحرارة لا تتجاوز 65 °مئوية).

إرتفاع الضخ (ن/س) / بيانات الأداء

إرتفاع الضخ الأقصى	الطول الإجمالي للأنبوب			
	5 م	10 م	20 م	30 م
1 م	380	300	240	190
2 م	310	260	200	150
3 م	240	200	145	110
4 م	150	130	80	60
5 م	30	20	0	0

يستند فقدان الضغط المذكور في الجدول هذا على حسابات 10م قطر الخرطوم الداخلي

إمدادات التيار	230 فلت ~ 50 هيرتز - 70 واط - 0,67 أمبير ملاصم لوظيفة الأمان فاتح 4 أمبير حمل أومي - 250 فلت
كمية الضخ القصوى	500 ل/س
إرتفاع الضخ الأقصى	5,0 م
S3 نوع التشغيل	30 % (تشغيل 3 ثواني - إيقاف 7 ثواني)
مستوى الضوضاء عند التشغيل	45 ديسيبل أمبير عند مسافة 1 م
نقاط التحويل (مم)	صورة 4
درجة حرارة المكثفات المسوحة	درجة > 65 °مئوية (80 °مئوية - دقيقة واحدة) قيمة $pH > 2.5$
سعة الحوض	2,0 ل
حماية من السخونة المفرطة	105 °مئوية (إعادة التشغيل أوتوماتيكيا)
نوع الحماية: نوع الحماية	IP 20

إرشادات السلامة

- هذه المضخة مخصصة لضخ المياه فقط.
- تم تصميم المضخة للتشغيل في الداخل. عدم استخدام المضخة كمضخة غاطسة و/أو نصبها في الأماكن الرطبة وحمايتها من الصقيع.
- لا يُسمح باستخدام هذا الجهاز من قِبل الأشخاص (بما فيهم الأطفال) الذين لديهم قيود بالقدرة الجسدية، الحسية أو العقلية أو ليس لديهم الخبرة أو المعرفة الكافية، إلا إذا تم الإشراف عليهم من قِبل شخص مسؤول أو تم من قِبل هذا الشخص إطلاعهم على استخدام الجهاز وذلك للحفاظ على سلامتهم.
- يجب أن يتم مراقبة الأطفال لضمان عدم لعبهم بالجهاز.
- أعطال التشغيل وخاصة تلف كابل التيار يجب أن يتم إصلاحها من قِبل عمال متخصصين مؤهلين لتجنب أي خطر.
- في الموديلات التي لا يتم توصيلها عن طريق المقبس، يجب حسب لوائح التثبيت أن يتم تجهيز إمكانية على الخطوط الثابتة لفصل الجهاز عن الشبكة الكهربائية.
- إرشاد التحذير: خطر صعقة كهربائية: تحتوي هذه المضخة على كابل تأريض. تحقق من توصيل الكابل بالتأريض على الوجه الصحيح، من أدا، تقنيا، خطر الصعقات الكهربائية.

1/ البدء بالتشغيل

أ/ توصيل الشبكة (صورة 10)

قم بتوصيل كابل التيار بالشبكة. عليك مراعاة لوائح التثبيت المحلية.

ب/ توصيل الإنذار كهربائيا (صورة 10-11)

تم تصميم توصيل الإنذار ككابل بطول متر واحد ويؤدي إلى ملامس بدون جهد كهربائي (مركب من قِبل المصنع كفاتح = مغلق بدون تيار) مع تحمل أقصى لملامس 15 أمبير (حمل حثي) و 4 أمبير (حمل أومي) 250 فلت. يلزم توصيل هذا الملامس لتجنب أو لإظهار حدوث فيضان وشيك للمكثفات (أنظر صورة 10). لتغيير الملامس على العالق أنظر صورة 11. من الناحية التركيبية يمكن أن يتم توصيل تجهيزات إشارة بصرية و/أو صوتية أيضا. صورة 10 أ: يتم إيقاف النظام. صورة 10 ب: النظام بواصل العمل، يتم تشغيل إشارة بصرية و/أو صوتية

إحتراس:

التوصيل الموصى به حسب الصورة (صورة 10 أ) من شأنه أن يقوم بإيقاف جهد الشبكة لنظام تحكم الغلاية. ففي هذه الحالة سيتم إيقاف عمل إمداد التدفئة ومراقبة الحماية من الصقيع ومن المحتمل أنظمة مراقبة النظام. التوصيل الموصى به حسب الرسم 10 ج يمكن أن يؤدي إلى فيضان مكثفات المضخة.

إذا كان جهاز التسخين موصلًا بوحدة توسيعية EA1، يمكن توصيل منفذ الإنذار بجهد محايد بالمدخل الرقمي. في هذه الحالة يجب أن يتم توصيل ملامس الإنذار لمضخة المكثفات كملامس NO (عائق صورة 11 ب). للتوصيل انظر تعليمات التركيب EA1. يوفر القابس 96 إمكانية توصيل أخرى لملامس الأمان. لذلك يجب مراعاة MA/SA لكل جهاز.

إذا لم يكن طول الكابل غير كافي، ننصح بالتوصيل بعلبة فرعية.

ج/ توصيل هيدروليكي (صورة 7-8-9)

يتم تركيب المضخة بوضع أفقي تحت مصرف المكثفات للجهاز. تم تجهيز أربعة فتحات Ø30 مم في الغطاء. يتم ضخ المكثفات عن طريق صمام عدم رجوع والذي يتم تركيبه على خرطوم (قطر داخلي 10 مم كحد أقصى)، مع نصف قطر بأقصى انحناء مسموح به 60 مم. قبل توصيل أو فصل الخرطوم ينبغي توسيع إمكانية للصمام عدم رجوع.

د/ نصب/تركيب (صورة 9-6)

يمكن تثبيت المضخة على الحائط باستخدام القالب 262 مم المورد أنظر صفحة 21-20 وبراعي التثبيت) وبمساعدة 4 حوامل الموجودة بالغطاء (للتثبيت بالسقف يجب أن يتم استخدام 4 خوابير مولولية + صواميل وكذلك 2 قالب الموجودة بالتوريد ص 21-20) أو نصب المضخة على الأرض (يجب تثبيت المضخة بالحائط عن طريق استخدام المسامير حتى عند نصبها على الأرض أيضا لتجنب انقلاب الجهاز غير المقصود). يمكن أن يتم وبخيرية اختيار جهة خروج الماء للحوض (تركيب كتلة المضخة من جهة اليسار أو اليمين) يجب أن يتم توفير مساحة كافية حول المضخة للتبريد. احرص على عدم إلتواء خرطوم المكثفات. استخدم عند الحاجة أنبوب مدرج. في الرسم البياني لآداء الضخ يجب أن يتم الأخذ بعين الإعتبار فقدان الضغط عند استخدام خرطوم بلاستيكي بقطر 10 مم داخلي.

تقنية التكتيف (معياري EN12056.1، فقرة 4.5 و 5.8): يجب أن يكون الخرطوم مقاوم للأحماض (pH < 6.5). يُفضل أن يتم التصريف في نظام الصرف الصحي في داخل المبنى.

2/ التشغيل

أ/ فحص وظيفي

قم بملء الماء في المضخة. تحقق من أن المضخة تعمل وعند انخفاض مستوى الماء يتم إعادة إيقافها. لفحص وظيفة الإنذار، قم بملء الماء في المضخة حتى يتم إطلاق الإنذار (إيقاف الجهاز، إشارة صوتية والخب).

ب/ التنظيف

إحتراس: يجب أن يتم تفريغ المضخة من الجهد الكهربائي قبل التنظيف.

يجب أن يتم تنظيف داخل المضخة بشكل منتظم (مرة واحدة سنويا). قم بإخراج حوض المضخة وتنظيفه باستخدام محلول تبييض/مائي بنسبة 5%. احرص على عدم تلويث عوامة المضخة. قم بإعادة تركيب الحوض وإختيار وظيفي للمضخة (a2) وللإنذار مرة أخرى.

3/ حل المشاكل

1) عند عدم توقف المضخة، يجب أن يتم فحص

- إذا كان أنبوب الضغط مسدود أو فيه تسربات وإذا لزم الأمر يجب إستبداله

- إذا كان صمام عدم رجوع متسخ أو فيه تسربات وإذا لزم الأمر يجب إستبداله

2) إذا كان تشغيل وإيقاف المضخة يتم بشكل سريع جدا، يجب التحقق من إحكام صمام عدم رجوع.

3) عند عدم التمكن من بدء تشغيل المضخة، يجب التحقق من التوصيل الكهربائي.

4/ الضمان

24 شهر إبتداء من تاريخ التسليم. ضمان جميع العيوب الكامنة وعيوب المواد والتصميم أو التصنيع التي تعيق استخدام المنتج حسب اللوائح. تُلغى جميع حقوق الضمان عند التثبيت غير السليم وعند عدم مراعاة هذه التعليمات وعدم توصيل ملامس الأمان وكذلك عند الصيانة بشكل غير كافي أو غير سليم أو عند استخدام القوة. يقتصر الضمان على إستبدال المنتج المعيب بدون مطالبات بالتعويض عن الأضرار الأخرى أو التكاليف الجانبية أو التبعيات الأخرى. يجب أن يتم إرجاع المنتجات المعيبة بشكل كامل مع سرد العيوب الموجودة خطأ.



DA

Monoblok-centrifugalpumpen SI1800 er konstrueret til at bortlede belastet kondensat. Den er særligt velegnet til anvendelse i køleskabe, standerenheder, fordampere, kølevitriener og kondenserende kedler (hvis kondensater har en pH-værdi > 2.5, og hvis temperatur ikke overskrider 65 °C).

Ydelsesdata:

Strømforsyning	230 V ~ 50Hz - 70 W – 0,67 A
Kontakt til sikkerhedsfunktionen åbner	4 A ohmsk belastning - 250V
Maksimal transportmængde	500 l/h
Maksimal transporthøjde	5.0 m
Driftsform	30 % (3 s TIL - 7s FRA)
Støjniveau ved drift	45 dBA ved 1 m afstand
Koblingsniveauer (mm)	Fig.4
Tilladt kondensattemperatur	t< 65°C (80°C - 1min) pH-værdi: > 2.5
Karkapacitet	2.0 l
Overophedningsbeskyttelse	105°C (automatisk genindkobling)
Kapslingsklasse	IP 20

Transportmængde (l/h)

Transporthøjde	Ledningens samlede ledning			
	5 m	10 m	20 m	30 m
1 m	380	300	240	190
2 m	310	260	200	150
3 m	240	200	145	110
4 m	150	130	80	60
5 m	30	20	0	0

Tryktab, som er angivet i denne tabel, er baseret på beregninger med slanger med en indvendig diameter på 10 mm

DA

INDICAZIONI DI SICUREZZA

- Questa pompa è indicata solo per il convoglio di acqua.

Sikkerhedshenvisninger

- Denne pumpe er kun beregnet til transport af vand.

- Pumpen er konstrueret til brug i indvendige rum. Pumpen må ikke anvendes som dykpumpe og/eller opstilles i fugtige omgivelser og skal beskyttes mod frost.

- Udstyret må ikke bruges af personer (inklusive børn) med begrænsede legemlige, sensoriske eller mentale evner eller manglende erfaring og viden, medmindre de er under opsyn af en person, som er ansvarlig for deres sikkerhed, eller er blevet instrueret i brugen af udstyret.

- Børn skal være under opsyn, så de ikke leger med udstyret.

- Driftsforstyrrelser og specielt en beskadigelse af strømkablet skal udbedres af kvalificerede

fagfolk for at udelukke enhver fare..

- Ved modeller, som ikke tilsluttes via en stikdåse, skal der ved de fastmonterede ledninger være en mulighed for at afbryde dem fra strømnettet i henhold til installationsforskrifterne.

ADVARSEL: Fare for elektriske stød: Denne pumpe er forsynet med et jordkabel. Kontrollér, at kablet er tilsluttet jordforbindelsen korrekt for at reducere faren for elektriske stød.

1 / IDRIFTTAGNING

a/ Nettiilslutning (fig.10)

Tilslut strømkablet til nettet. Følg de lokale installationsforskrifter.

b/ Elektrisk alarmtilslutning. (Fig. 10 -11)

Alarmtilslutningen er konstrueret som et 1.5m langt kabel og fører til en potentialfri kontakt (tilsluttet fra fabrikken som åbner = lukket strømfri) med maks. kontaktbelastning 1A (induktiv belastning) og 4A (ohmsk belastning) 250V. Det er absolut nødvendigt at tilslutte denne kontakt for at forhindre eller vise et truende kondensatoverløb (se fig. 10). Se fig. 11 for at ændre denne kontakt til en lukker.

På opstillingsstedet kan der også tilsluttes visuelle og/eller akustiske signalanordninger.

Figur 10a: Anlægget frakobles.

Figur 10b: Anlægget kører videre, samtidig tilkobles et visuelt og/eller akustisk signal.



VIGTIGT:

Den anbefalede tilslutning i overensstemmelse med den pågældende illustration (figur 10a) ville frakoble kedelreguleringens netspænding. I dette tilfælde ville varmforsyningen, frostsikringsovervågningen og eventuelle anlægsovervågninger blive sat ud af kraft.

Den anbefalede tilslutning iht. figur 10b kan føre til overløb i kondensatanlægget.

Hvis det eksterne udvidelsesmodul EA1 er tilsluttet kedlen, kan alarmtilslutningen tilsluttes på den digitale indgang. I dette tilfælde skal alarmkontakten på kondensatpumpen tilsluttes som NO-kontakt (sluttekontakt fig. 11b). Se monteringsvejledning EA1 vedrørende tilslutningen.

Stik 96 har en ekstra tilslutningsmulighed for sikkerhedskontakten. Følg her MA/SA for den pågældende enhed.

Hvis kablet ikke er langt nok anbefaler vi at tilslutte til en forgreningsdåse.

c/ Hydraulisk tilslutning (fig. 7-8 -9)

Pumpen monteres i horisontal stilling under enhedens kondensatudløb. Der er beregnet fire åbninger \varnothing 30 mm i dækslet. Transporten af kondensatet sker via en kontraventil, hvortil der skal tilsluttes en slange (indvendig diameter maks. 10 mm) med den maksimalt tilladte krumningsradius på 60 mm. Afmonter kontraventilen, om muligt, før tilslutning eller udtrækning af slangen.

d/ Opstilling/montering (fig. 6 -9)

Pumpen kan fastgøres på væggen (der medfølger en 262-mm-skabelon, se s. 20-21 og fastgørelsesskruer) og på loftet vha. 4 holdere (til loftmonteringen skal de 4 gevindbolte + møtrikker samt de 2 medfølgende skabeloner fra s. 20-21 anvendes) eller opstilles på gulvet (også ved gulvopstilling skal pumpen fastgøres på væggen med dybler for at undgå, at enheden vælter). Karrets vandudløbsside kan vælges frit (venstre- eller højresidet montering af pumpeblokken), rundt om pumpen skal der være beregnet tilstrækkeligt frirum til køling. Sørg for, at kondensatslangerne ikke afbrydes. Anvend ved behov et panserrør. I kurvediagrammet over ydelsen er der taget højde for tryktab ved anvendelse af en PVC-slange med en indvendig diameter på 10 mm.

Kondensationsteknik (EN12056.1, §4.5, §5.8) : Slangen skal være syreresistent ($\text{pH} < 6.5$). Indføringen i kanalsystemet skal fortrinsvist ske i indvendigt.

2 / DRIFT**a/ Funktionstest**

Fyld vand i pumpen. Kontrollér, om pumpen slås til - og slås fra igen, når vandstanden igen er faldet. Fyld vand i pumpen, indtil alarmen udløses (frakobling af enheden, akustisk alarm etc.) for at teste alarmfunktionen.

b/ Rensning

VIGTIGT: Før hver rensning skal spændingsforsyningen til enheden afbrydes.

Pumpens indvendige dele skal rengøres regelmæssigt (en gang om året). Afmonter pumpens kar, og rens med en 5% blege/vandopløsning. Sørg for, at svømmeren ikke bliver tilsmudset. Indsæt karret igen, og udfør en funktionstest igen for pumpen (§ 2.a) og alarmen.

3/PROBLEMLØSNING

- 1) Hvis pumpen ikke slår fra, skal du kontrollere,
 - om trykledningen er blokeret eller er utæt og udskifte den, om nødvendigt
 - om kontraventilen er tilsmudset eller er utæt og udskifte den, om nødvendigt
- 2) Hvis pumpen til- og frakobler meget hurtigt, skal du kontrollere kontraventilen for tæthed.
- 3) Hvis pumpen ikke starter, skal du kontrollere den elektriske tilslutning.

4 / GARANTI

24 måneder fra leveringsdato. For alle skjulte mangler, materiale- konstruktions- eller produktionsfejl, som forhindrer den bestemmelsesmæssige anvendelse af produktet. Alle garantikrav udløber, hvis produktet installeres forkert, denne vejledning ikke overholdes, sikkerhedskontakten ikke tilsluttes, der er manglende eller ukorrekt vedligeholdelse og ved force majeure. Garantien begrænser sig til udskiftning af defekte produkter, uden yderligere krav om skadeserstatning eller andre side- og følgeomkostninger. De reklamerede produkter skal returneres i fuldstændig tilstand sammen med en skriftlig opstilling over de konstaterede mangler.



HR

Centrifugalna crpka SI1800 u monoblok izvedbi koncipirana je za odvođenje štetnog kondenzata. Posebno je prikladna za primjenu s hladnjacima, stojećim uređajima, isparivačima, rashladnim vitrinama i kondenzacijskim kotlovima (čiji kondenzati imaju pH-vrijednost > 2,5 i čija temperatura ne prelazi 65 °C).

Podatci o učinku:

Opskrba električnom energijom	230 V ~ 50Hz - 70 W – 0,67 A
Kontakt za sigurnosnu funkciju isklonik	4 A omsko opterećenje - 250V
Maksimalan protok	500 l/h
Maksimalna visina dobave	5.0 m
Vrsta pogona	S3: 30 % (3 s UKLJ. - 7s ISKLJ.)
Razina buke u pogonu	45 dBA na udaljenosti od 1 m
Uklonke točke (mm)	sl. 4
Dopuštena temperatura kondenzata	t < 65°C (80°C - 1min) pH-vrijednost: > 2.5
Kapacitet kade	2.0 l
Zaštita od pregrijavanja	105°C (automatsko ponovno uključivanje)
Stupanj zaštite	IP 20

Protok (l/h)

Visina dobave	Ukupna duljina voda			
	5 m	10 m	20 m	30 m
1 m	380	300	240	190
2 m	310	260	200	150
3 m	240	200	145	110
4 m	150	130	80	60
5 m	30	20	0	0

Gubitci tlakova navedeni u ovoj tablici baziraju se na izračunima s unutarnjim promjerom crijeva od 10 mm.

HR

SIGURNOSNE NAPOMENE

- Ova je crpka namijenjena samo za transport vode.
 - Crpka je konstruirana za pogon u unutarnjim prostorijama. Crpka se ne smije upotrebljavati kao uranjajuća crpka i/ili postavlja u vlažnoj okolini te je treba zaštititi od mraza.
 - Ovaj uređaj ne smiju upotrebljavati osobe (uključujući i djecu) s ograničenim tjelesnim, osjetilnim ili mentalnim sposobnostima odn. osobe bez dovoljno iskustva i stručnog znanja, osim ako ih nadzire osoba odgovorna za njihovu sigurnost ili ih je ona upoznala s uporabom uređaja.
 - Djeca trebaju biti pod nadzorom kako se ne bi igrala uređajem.
 - Pogonske smetnje, a posebno oštećenja strujnog kabela smiju uklanjati kvalificirane, stručne osobe kako bi se isključila svaka opasnost.
 - Kod modela koji nisu priključeni putem utičnice, treba prema propisima o instalaciji na fiksno položenim vodovima predvidjeti mogućnost za odvajanje uređaja od strujne mreže.
- UPOZORENJE: Opasnost od strujnog udara: Ova crpka ima kabel za uzemljenje. Provjerite da je kabel propisno priključen na uzemljenje kako biste smanjili opasnost od strujnog udara.**

1/ PUŠTANJE U POGON

a/ Priključak na mrežu (sl.10)

Spojite strujni kabel na mrežu. Obratite pozornost na lokalne propise o instalaciji.

b/ Električni priključak na alarm (sl. 10 -11)

Priključak na alarm izveden je kao kabel duljine 1.5 m i vodi do bespotencijalnog kontakta (tvornički utaknut kao isklonik # bezstrujno zatvoren) s maks. opterećenjem kontakta od 1 A (induktivno opterećenje) i 4A (omsko opterećenje) 250V. Ovaj kontakt obavezno treba priključiti kako bi se spriječilo ili prikazalo potencijalno prelijevanje kondenzata (vidi sl. 10). Za otvaranje kontakta na ukloniku vidi sliku 11.

Od strane graditelja mogu se priključiti i vizualne i/ili akustične signalne naprave.

Slika 10a: Instalacija se isključuje.

Slika 10b: Instalacija i dalje radi, a uključuje se vizualni i/ili akustički signal.



POZOR:

Preporučeni priključak u skladu sa slikom (slika 10a) bi isključio mrežni napon regulacije kotla. U tom bi slučaju opskrba toplinom, nadzor zaštite od smrzavanja i eventualni nadzori instalacije bili stavljeni van snage.

Preporučeni priključak prema slici 10b može dovesti do prelijevanja uređaja za podizanje kondenzata.

Ako je na uređaj za grijanje priključen vanjski proširni modul EA1, priključak za alarm može se spojiti bez potencijala na digitalni ulaz. U tom se slučaju alarmni kontakt kondenzacijske crpke treba spojiti kao NO kontakt (uklopnik sl. 11b). Za priključak vidi upute za montažu EA1.

Daljnju mogućnost priključivanja sigurnosnog kontakta nudi utikač 96. U tu svrhu obratite pozornost na priključak za manometar/sigurnosni priključak (MA/SA) dotičnog uređaja.

Ako duljina kabela nije dovoljna, preporučujemo da priključite razvodnu kutiju.

c/ Hidraulički priključak (sl. 7-8 -9)

Crpka se montira u vodoravnom položaju ispod odvoda kondenzata uređaja. U poklopcu su predviđena četiri otvora Ø 30 mm. Transport kondenzata odvija se preko nepovratnog ventila na koji treba priključiti crijevo (unutarnji promjer maks. 10 mm) s najvećim dopuštenim polumjerom savijanja od 60 mm. Prije priključivanja ili skidanja crijeva po mogućnosti demontirajte nepovratni ventil.

d/ Postavljanje/montaža (sl. 6 -9)

Crpka se može pričvrstiti na zid (isporučena šablona od 262 mm vidi str. 20-21 i pričvrtni vijci) i pomoću 4 držača na strop (za montažu na strop treba upotrijebiti 4 navojna svornjaka + matice te 2 šablone sadržane u opsegu isporuke sa str. 20-21), odnosno postaviti na pod (i kod postavljanja na pod crpku treba učvrstnicama pričvrstiti za zid kako bi se izbjeglo nehотиčno prevrtanje uređaja). Strana izlaza vode za kadu može se slobodno odabrati (montaža bloka crpke na lijevu ili desnu stranu). Oko crpke treba predvidjeti dovoljno slobodnog prostora za hlađenje. Pripazite na to da se crijeva za kondenzat ne prelome. Po potrebi upotrijebite oklopljenu cijev. U krivuljastom dijagramu učina dobave gubitci tlakova uzeti su u obzir kod uporabe PVC crijeva s unutarnjim promjerom od 10 mm.

Kondenzacijska tehnika (EN12056.1, §4.5, §5.8) : Crijevo treba biti otporno na kiseline ($\text{pH} < 6,5$). Uvod u sustav kanala bi se trebao izvršiti prvenstveno u unutarnjim prostorijama zgrade.

2/ POGON**a/ Provjera funkcija**

Napunite crpku vodom. Provjerite uključuje li se crpka, a kada razina vode padne, ponovo isključuje. Za provjeru funkcije alarma punite vodu u crpku sve dok se alarm ne ugasi (isključenje uređaja, akustički ili optički alarm itd.).

b/ Čišćenje

POZOR: Prije svakog čišćenja uređaj treba biti položen bez napona.

Unutrašnjost crpke treba redovito čistiti (jednom godišnje). Skinite kadu s crpke i očistite je 5-postotnom otopinom izbjeljivača/vode. Pripazite na to da se plovak ne zaprlja. Ponovo umetnite kadu i još jednom provjerite funkcije za crpku (§ 2.a) i alarm.

3/RJEŠAVANJE PROBLEMA

1) Ako se crpka ne isključuje, provjerite,

- je li tlačni vod blokiran ili propustan te ga po potrebi zamijenite.

- je li nepovratni ventil prljav ili propustan te ga po potrebi zamijenite.

2) Ako se crpka vrlo brzo uključuje i isključuje, provjerite nepropusnost nepovratnog ventila.

3) Ako se crpka ne pokreće, provjerite električan priključak.

4/ JAMSTVO

24 mjeseci od datuma isporuke. Za sve skrivene nedostatke, greške u materijalu, konstrukcijske greške ili greške u proizvodnji koje ometaju propisnu uporabu proizvoda. Svako jamstveno pravo gubi se u slučaju nestručne instalacije, nepoštivanja ove upute, nepriključenog sigurnosnog kontakta, nedostatnog ili nestručnog održavanja i više sile. Jamstvo se ograničava na zamjenu neispravnih proizvoda, bez daljnjeg prava na nadoknadu štete i druge sporedne i posljedične troškove. Potraživani proizvodi trebaju se poslati natrag u potpunom stanju i s pismenim popisom utvrđenih nedostataka.



SK

Monoblokové odstredivé čerpadlo S1800 je koncipované na odvádzanie kondenzátu pod zaťažením. Je vhodné obzvlášť na použitie s chladničkami, stojacími zariadeniami, výparníkmi, chladiacimi vitrínami a kondenzačnými kotlami (ktoré majú kondenzát s hodnotou pH > 2,5 a ktorých teplota nepresahuje 65 °C).

Výkonové údaje:

Napájanie prúdom	230V~ 50Hz - 70 W – 0,67A
Kontakt pre bezpečnostnú funkciu	rozpínacieho kontaktu 4 A ohmovým zaťažením - 250 V
Maximálne dopravované množstvo	500 l/h
Maximálna dopravná výška	5.0 m
Prevádzkový režim	S3: 30 % (3 s ZAP - 7 s VYP)
Hladina hluku pri prevádzke	45 dBA pri vzdialenosti 1 m
Zapínacie body (mm)	Obr. 4
Povolená teplota kondenzátu	t < 65 °C (80 °C - 1 min.) Hodnota pH: > 2,5
Kapacita vane	2.0 l
Ochrana proti prehriatiu	105°C (Automatické opätovné zapnutie)
Stupeň ochrany	IP 20

Dopravované množstvo (l/h)

Dopravná výška	Celková dĺžka potrubia			
	5 m	10 m	20 m	30 m
1 m	380	300	240	190
2 m	310	260	200	150
3 m	240	200	145	110
4 m	150	130	80	60
5 m	30	20	0	0

Straty tlaku uvedené v tejto tabuľke sú založené na výpočtoch s vnútorným priemerom hadice 10 mm

SK

BEZPEČNOSTNÉ POKYNY

- Toto čerpadlo je určené len na dopravovanie vody.
- Čerpadlo je koncipované na použitie v interiéri. Čerpadlo sa nesmie používať ako ponorné čerpadlo a/alebo sa nesmie inštalovať vo vlhkom prostredí a musí byť chránené pred mrazom.
- Toto zariadenie nesmú používať osoby (vrátane detí) s obmedzenými telesnými, zmyslovými alebo duševnými schopnosťami príp. bez dostatočných skúseností a odborných znalostí, jedine v prípade, ak sú pod dohľadom osoby zodpovednej za bezpečnosť alebo ich táto osoba oboznámila s používaním tohto zariadenia.
- Deti musia byť pod dohľadom, aby bolo zaručené, že sa nehrajú so zariadením.
- Prevádzkové poruchy, a najmä poškodenie elektrického kábla musia odstraňovať kvalifikovaní odborní pracovníci, aby sa vylúčilo akékoľvek nebezpečenstvo.
- Pri modeloch, ktoré nie sú pripojené cez zásuvku, musí byť podľa inštalačných predpisov na potrubíach s pevným uložením naplánovaná možnosť odpojenia zariadenia od elektrickej siete.

VÝSTRAŽNÉ UPOZORNENIE: Nebezpečenstvo úrazu elektrickým prúdom: Toto čerpadlo disponuje uzemňovacím káblom. Skontrolujte správne pripojenie kábla k uzemneniu, pre minimalizovanie nebezpečenstva úrazu elektrickým prúdom

1/ UVEDENIE DO PREVÁDZKY**a/ Sieťové pripojenie (obr. 10)**

Pripojte elektrický kábel k sieti. Riadte sa miestnymi predpismi pre inštaláciu.

b/ Elektrické poplašné pripojenie (obr. 10 - 11)

Poplašné pripojenie je vyhotovené ako kábel s dĺžkou 1.5 m a vedie k bezpotenciálovému kontaktu (tovársky zapojený ako rozpínací kontakt = bezprúdovo pripojený) s max. kontaktným zaťažením 1 A (indukčné zaťaženie) a 4 A (ohmové zaťaženie) 250 V. Tento kontakt musí byť nevyhnutne pripojený, aby sa zabránilo hroziacemu pretečeniu kondenzátu alebo jeho zobrazeniu (pozri obr. 10). Pre zmenu kontaktu na zatvárací kontakt pozri obr.11.

Na mieste inštalácie je možné pripojiť aj vizuálne a/alebo zvukové signálne zariadenia.

Obrázok 10a: Zariadenie bude vypnuté.

Obrázok 10b: Zariadenie pracuje ďalej, vizuálny a/alebo zvukový signál sa zapne



**POZOR:**

Pri odporúčanom pripojení podľa obrázku (obrázok 10a) by sa vyplo sieťové napájanie regulácie kotla. V tomto prípade by sa deaktivovalo zásobovanie teplom, monitorovanie ochrany pred mrazom a prípadne monitorovacie prístroje zariadenia.

Odporúčané pripojenie podľa obrázku 10b môže viesť k preplneniu zariadenia na prečerpávanie kondenzátu.

Ak je k vykurovaciemu zariadeniu pripojený externý rozširujúci modul EA1, poplašné pripojenie je možné bezpotenciálovo pripojiť k digitálnemu vstupu. V tomto prípade musí byť poplašný kontakt čerpadla kondenzátu pripojený ako NO kontakt (zatvárací kontakt obr. 11b). Pripojenie nájdete v návode na montáž EA1.

Ďalšiu možnosť pripojenia bezpečnostného kontaktu ponúka konektor 96. Prítom sa riadte návodom na montáž/bezpečnostnými pokynmi príslušného zariadenia.

Pokiaľ by dĺžka kábla nebola dostatočná, odporúčame pripojenie k odbočnej krabici.

c/ Hydraulické pripojenie (obr. 7-8-9)

Čerpadlo sa montuje v horizontálnej polohe pod výpusť kondenzátu zariadenia. Vo veku sú zamýšľané štyri otvory Ø 30 mm. Dopravovanie kondenzátu sa uskutočňuje prostredníctvom spätného ventilu, ku ktorému sa pripojí hadica (vnútorný priemer max. 10 mm) s maximálnym povoleným polomerom zakrivenia 60 mm. Pred pripojením alebo stiahnutím hadice podľa možnosti demontujte spätný ventil.

d/ Inštalácia/montáž (obr. 6-9)

Čerpadlo je možné pripevniť na stenu (pomocou dodanej šablóny 262 mm na str. 20-21 a upevňovacích skrutiek) a pomocou 4 držiakov na strop (pre montáž na strop musíte použiť 4 závitové skrutky a matice, ako aj 2 šablóny zo str. 20-21, ktoré sú súčasťou rozsahu dodávky) príp. nainštalovať na zem (aj pri inštalácii na zem je čerpadlo potrebné ukotviť k stene, aby sa zabránilo neúmyselnému prevrhnutiu zariadenia). Stranu výpustu vody pre vaňu je možné zvoliť ľubovoľne (ľavostranná alebo pravostranná montáž bloku čerpadla). Okolo čerpadla musí byť zabezpečený dostatočný voľný priestor pre chladenie. Dbajte na to, aby sa hadice na kondenzát neodpojili. V prípade potreby použite pancierovú rúru. V grafe krivky dopravného výkonu sú zohľadnené straty tlaku pri použití PVC hadice s vnútorným priemerom 10 mm.

Kondenzačná technika (EN 12056.1, §4.5, §5.8) : Hadica musí byť odolná proti kyselinám (pH < 6,5). Odvádzanie do kanalizačného systému sa uprednostňuje vo vnútri budovy.

2/ PREVÁDZKA**a/ Kontrola funkčnosti**

Do čerpadla naplňte vodu. Skontrolujte, či sa čerpadlo zapne, a pri zníženej hladine vody znovu vypne. Pre kontrolu funkcie poplachu naplňajte čerpadlo vodou dovtedy, kým sa nespustí poplach (vypnutie zariadenia, zvukový alebo vizuálny poplach atď.).

b/ Čistenie

POZOR: Pred každým čistením musí byť zariadenie odpojené od napätia.

Vnútro čerpadla sa musí pravidelne čistiť (jedenkrát ročne). Odnímte vaňu čerpadla a vyčistite ju 5 % roztokom bielidla a vody. Dbajte na to, aby nedošlo k znečisteniu plaváka. Znovu vložte vaňu a opakovane vykonajte skúšku funkčnosti čerpadla (§ 2.a) a poplachu.

3/RIEŠENIE PROBLÉMOV

1) Ak sa čerpadlo nevypne, skontrolujte, či

- tlakové potrubie nie je blokované alebo či netesní a v prípade potreby ho vymeňte
- spätný ventil nie je znečistený alebo či netesní a v prípade potreby ho vymeňte

2) Ak sa čerpadlo veľmi rýchlo zapne a vypne, skontrolujte tesnosť spätného ventilu.

3) Ak čerpadlo nenabehne, skontrolujte elektrické pripojenie.

4/ ZÁRUKA

24 mesiacov od dátumu dodania. Na všetky skryté vady, materiálové, konštrukčné alebo výrobné chyby, ktoré zabraňujú použitiu produktu na stanovený účel. Akýkoľvek nárok na záruku zaniká v prípade neodbornej inštalácie, nedodržania tohto návodu, nepripojeného bezpečnostného kontaktu, nedostatočnej alebo neodbornej údržby alebo vyššej moci. Záruka je obmedzená na výmenu chybného produktu, bez ďalšieho nároku na náhradu škody alebo vedľajších a následných nákladov. Reklamované produkty musia byť zaslané v kompletnom stave a s písomným uvedením zistených nedostatkov.





SL

Monobločna centrifugalna črpalka SI1800 je zasnovana za odvod obremenjenega kondenzata. Primerna je predvsem za uporabo v hladilnikih, klimatskih napravah, uparjalnikih, hladilnih vitrinah in kondenzacijskih kotlih (katerih kondenzati ne kažejo pH vrednosti > 2,5 in ne presegajo temperature 65 °C).

Podatki o moči :

Oskrba z električno energijo	230V~ 50Hz - 70 W – 0,67A
Kontakt za varnostno funkcijo	odpiralni kontakt 4 A omsko breme - 250V
Maksimalna črpalna količina	500 l/h
Maksimalna črpalna višina	5.0 m
Način obratovanja	S3: 30 % (3 s VKLOP - 7s IZKLOP)
Nivo hrupa med obratovanjem	45 dBA na razdalji 1 m
Preklopne točke (mm)	sl. 4
Dopustna temperatura kondenzata	t < 65°C (80°C - 1min) pH vrednost: > 2.5
Kapaciteta kadi	2.0 l
Zaščita pred pregrevanjem	105°C (avtomatski ponovni vklop)
Vrsta zaščite	IP 20

Črpalna višina (l/h)

Črpalna višina	Skupna dolžina voda			
	5 m	10 m	20 m	30 m
1 m	380	300	240	190
2 m	310	260	200	150
3 m	240	200	145	110
4 m	150	130	80	60
5 m	30	20	0	0

V tej tabeli navedeni padci tlaka temeljijo na izračunih z notranjim premerom gibke cevi 10 mm

SL

BEZPEČNOSTNÉ POKYNY

- Ta črpalka je namenjena le črpanju vode.
 - Črpalka je zasnovana za obratovanje v notranjih prostorih. Črpalke ni dovoljeno uporabljati kot potopne črpalke in/ali postaviti v vlažnem okolju, zaščititi jo je treba pred zmrzaljo.
 - Te naprave ne smejo uporabljati osebe (vključno z otroci) z omejenimi telesnimi, čutnimi ali umskimi sposobnostmi ter osebe brez zadostnih izkušenj in strokovnega znanja, razen, če so pod nadzorom osebe, ki je odgovorna za njihovo varnost, ali če so bile ustrezno poučene o uporabi naprave.
 - Otroke je treba nadzorovati, da se zagotovi, da se z napravo ne igrajo.
 - Obratovalne motnje, predvsem pa poškodbe močnostnih kablov morajo odpraviti kvalificirani strokovnjaki, da se izključi možnost nevarnosti.
 - Pri modelih, ki niso priključeni preko vtičnice, je treba v skladu s predpisi za instalacijo na fiksno speljanih vodnikih predvideti možnost odklopa naprave od električnega omrežja.
- SVARILO:** nevarnost udara električnega toka: Ta črpalka ima ozemljitveni kabel. Preverite pravilno priključitev kabla na ozemljitev, da omejite nevarnost udara električnega toka.

1/ IZROČITEV V OBRATOVANJE

a/ Omrežni priključek (sl.10)

Električni kabel priključite na omrežje. Upoštevajte lokalne predpise glede instalacije.

b/ Električna priključitev alarma (sl. 10 -11)

Priključek alarma je izveden kot 1.5 m dolg kabel, ki je speljan k brezpotencialnemu kontaktu (tovarniško sklenjen kot odpiralni kontakt = brez napetosti) z maks obremenitvijo kontakta 1A (induktivno breme) in 4A (omsko breme) 250V. Ta kontakt je treba obvezno priključiti, da se prepreči ali prikaže nevarnost preliva kondenzata (glejte sl. 10). Za spremembo kontakta v zapiralni kontakt glejte sl. 11.

Lokalno se lahko priključijo tudi optične in/ali akustične opozorilne priprave.

Slika 10a: Naprava se izklopi.

Slika 10b: Naprava teče dalje, vklopi se optični in/ali akustični opozorilni signal

POZOR:





SL

priporočen priključek skladno s sliko (sl. 10a) bi izklopil napajalno napetost kotlovske regulacije. V tem primeru bi se prekinila oskrba s toploto, izklopila zaščita pred zamrzitvijo kot tudi morebitni dodatni nadzori naprave.

Priporočen priključek po sliki 10b lahko privede do preliva naprave za prečrpavanje kondenzata.

Če je na ogrevalni kotel priključen eksterni razširitveni modul EA1, se lahko priključek alarma brezpotencialno priključi na digitalni vhod. V tem primeru mora biti kontakt alarma črpalke za kondenzat priključen kot NO-kontakt (zapiralni kontakt, sl. 11b). Za priključitev glejte Navodilo za montažo EA1.

Dodatno možnost priključitve varnostnega kontakta nudi vtič 96. V ta namen upoštevajte navodilo za montažo/servisiranje posamezne naprave.

Če dolžina kabla ne zadostuje, priporočamo priključitev na razdelilno priključnico.

c/ Hidravlična priključitev (sl. 7-8 -9)

Črpalka se montira v vodoravnem položaju pod odtok kondenzata naprave. Na pokrovu so predvidene štiri odprtine Ø 30 mm. Kondenzat se prečrpa preko protipovratnega ventila, na katerega je treba priključiti gibko cev (notranji premer maks. 10 mm) z maksimalno dopustnim radijem ukrivljenosti 60 mm. Preden gibko cev priključite ali snamete, po možnosti demontirajte protipovratni ventil.

SL

d/ Postavitev/montaža (sl. 6 -9)

Črpalka se lahko pritrdi na steno (priložena šablona 262-mm, glejte str. 20-21, in pritrdilni vijaki) ter s pomočjo 4 nosilcev tudi na strop (za montažo na strop morate uporabiti 4 navojne sornike + matice ter 2 šablone, str. 20-21, ki sta del dobavnega obsega) ali pa postavi na tla (tudi pri postavitvi na tla je treba črpalke z mozniki pritrditi na steno, da se prepreči nenamerna prevrnitev). Stran izpusta vode za kad lahko prosto izberete (montaža črpalnega bloka levo ali desno), okrog črpalke morate predvideti dovolj prostora za hlajenje. Pazite, da ne odklopite gibkih cevi za kondenzat. Po potrebi uporabite zaščitno cev. Na diagramu krivulj pretoka črpalke so upoštevani padci tlaka ob uporabi gibke cevi iz PVC z notranjim premerom 10 mm.

Kondenzacijska tehnika (EN12056.1, §4.5, §5.8) : gibka cev mora biti odporna na kisline (pH < 6.5). Odvajanje v sistem kanalov mora prednostno potekati v notranjosti zgradbe.

2/ OBRATOVANJE

a/ Preizkus delovanja

Črpalke napolnite z vodo. Preverite, ali se črpalke vklopi in ob upadu nivoja vode izklopi. Za preverjanje funkcije alarma v črpalke tako dolgo nalivajte vodo, da se alarm sproži (izklop naprave, akustični ali optični alarm itd.).

b/ Čiščenje

POZOR: pred vsakim čiščenjem morate napravo odklopiti od napetosti.

Notranjost črpalke je treba redno čistiti (enkrat na leto). Snemite kad črpalke in jo očistite s 5-odstotno mešanico belila/vode. Pazite, da ne umažete plovca. Kad znova namestite in preverite delovanje črpalke (§ 2.a) in alarma.

3/ODPRAVA TEŽAV

1) Če se črpalke ne izklopi, morate preveriti,

- ali je tlačni vod blokiran ali netesen, po potrebi ga zamenjajte

- ali je protipovratni ventil onesnažen ali netesen, po potrebi ga zamenjajte

2) Če se črpalke zelo hitro vklaplja in izklaplja, preverite tesnost protipovratnega ventila.

3) Če črpalke ne steče, preverite električno priključitev.

4/ GARANCIJA

24 mesecev od datuma dobave. Za vse prikrite pomanjkljivosti, napake v materialu, zasnovi ali proizvodnji, ki onemogočajo namensko uporabo proizvoda. Vsaka garancijska pravica ugasne v primeru nestrokovne instalacije, neupoštevanja tega navodila, odklopljenem varnostnem kontaktu, pomanjkljivo ali nestrokovno opravljenem vzdrževanju kot tudi v primeru višje sile. Garancija je omejena na zamenjavo okvarjenih proizvodov, brez nadaljnje pravice do izplačila odškodnine ali drugih spremlevalnih in posledičnih stroškov. Reklamirane proizvode morate poslati proizvajalcu v popolnem stanju in s priloženo pisno navedbo pomanjkljivosti.

33





CS

Monoblokové odstředivé čerpadlo SI1800 je určeno k odvádění znečištěného kondenzátu. Hodí se především k použití v kombinaci s chladničkami, stacionárními zařízeními, výparníky, chladicími vitrínami a kondenzačními kotli, jejichž kondenzát má hodnotu pH >2,5 a teplotu max. 65 °C.

Výkonové parametry :

Dopravované množství (l/h)

Napájení proudem	230V~ 50Hz - 70 W – 0,67A	Dopravní výška	Celková délka potrubí			
Bezpečnostní rozpínací kontakt	ohmické zatížení 4 A, 250 V		5 m	10 m	20 m	30 m
Max. dopravované množství	500 l/h	1 m	380	300	240	190
Max. dopravní výška	5.0 m	2 m	310	260	200	150
Druh provozu	S3: 30 % (3 s ZAP, 7 s VYP)	3 m	240	200	145	110
Hlučnost při provozu	45 dB(A) ve vzdálenosti 1 m	4 m	150	130	80	60
Spínací body (mm)	obr. 4	5 m	30	20	0	0
Připustná teplota kondenzátu	<65 °C (na 1 min až 80 °C) Hodnota pH: >2,5	Tlakové ztráty uvedené v této tabulce jsou založeny na výpočtech pro vnitřní průměr hadice 10 mm.				
Kapacita vany	2.0 l					
Ochrana proti přehřátí	105 °C (s automatickým opětovným zapnutím)					
Stupeň krytí	IP 20					

CS

BEZPEČNOSTNÍ POKYNY

- Toto čerpadlo je určeno pouze k dopravě vody.
 - Čerpadlo je navrženo pro provoz ve vnitřních prostorech. Nesmí být použito jako ponorné čerpadlo ani instalováno ve vlhkém prostředí, musí být chráněno před mrazem.
 - Osobám se sníženými fyzickými, smyslovými či mentálními schopnostmi nebo s nedostatečnými zkušenostmi a vědomostmi je použití tohoto zařízení dovoleno jen tehdy, pokud jsou pod dohledem osoby odpovědné za bezpečnost nebo pokud byly touto osobou poučeny o správném používání zařízení.
 - Děti musejí být pod dohledem, aby bylo zajištěno, že si se zařízením nehrají.
 - Provozní poruchy a hlavně poškození proudového kabelu musejí být odstraněny kvalifikovanými pracovníky, aby bylo vyloučeno jakékoli nebezpečí.
 - U modelů připojených bez síťové zástrčky (tj. pevně instalovanými elektrickými kabely) musí být v souladu s předpisy zajištěna možnost odpojení zařízení od elektrické sítě.
- VÝSTRAŽNÉ UPOZORNĚNÍ:** Nebezpečí zasažení elektrickým proudem: Toto čerpadlo je vybaveno uzemňovacím kabelem. K minimalizaci nebezpečí zasažení elektrickým proudem zkontrolujte, zda je tento kabel řádně připojen k uzemňovací přípojce.

1/ UVEDENÍ DO PROVOZU**a/ Síťová přípojka (obr. 10)**

Připojte síťový kabel k elektrické síti. Řiďte se při tom místními elektroinstalačními předpisy.

b/ Elektrická poplachová přípojka (obr. 10 a 11)

Poplachová přípojka je provedena jako 1.5 m dlouhý kabel vedoucí k beznapětovému kontaktu (z výroby zapojenému jako rozpínací, tj. v bezproudovém stavu uzavřený) s max. zatížením kontaktu 1 A (indukční zatížení) a 4 A (ohmické zatížení) při 250 V. Tento kontakt musí být nutně připojený k zamezení nebo indikaci hrozícího přetečení kondenzátu (viz obr. 10). Změna kontaktu z rozpínacího na spínací viz obr. 11. Ze strany stavby mohou být připojena i vizuální nebo akustická signalizační zařízení.

Obr. 10a: Vypnutí zařízení.

Obr. 10b: Zařízení běží dále, zapne se vizuální a/nebo akustický signál



**POZOR:**

Doporučené připojení podle obr. 10a vypíná přívod síťového napětí do regulace kotle. V tomto případě by byly zásobování teplem, ochrana před mrazem a případné kontrolní systémy zařízení vyřazeny z provozu.

Doporučené připojení podle obr. 10b může mít za následek přeplnění přečerpávače kondenzátu.

Je-li k topnému zařízení připojen externí rozšiřovací modul EA1, může být poplachová přípojka připojena beznapětově k digitálnímu vstupu. V tom případě musí být poplachový kontakt čerpadla kondenzátu připojen jako spínací kontakt (obr. 11b). Připojení viz návod k montáži EA1.

Další možnost připojení bezpečnostního kontaktu skýtá zástrčka 96. K tomu viz montážní, resp. servisní návod příslušného zařízení.

Pokud by nestačila délka kabelu, doporučujeme připojení ke krabicové odbočnici.

c/ Hydraulická přípojka (obr. 7, 8 a 9)

Čerpadlo se montuje ve vodorovné poloze pod odtok kondenzátu ze zařízení. Víko je opatřeno čtyřmi otvory o Ø 30 mm. Doprava kondenzátu probíhá přes zpětný ventil, ke kterému musí být připojena hadice (vnitřní průměr max. 10 mm) s poloměrem zakřivení max. 60 mm. Před připojením nebo odpojením hadice zpětný ventil pokud možno vymontujte.

d/ Instalace a montáž (obr. 6 až 9)

Čerpadlo může být připevněno na stěnu (s použitím dodané 262mm šablony, viz str. 20 a 21, a upevňovacích šroubů) nebo pomocí čtyř držáků na strop (k montáži na strop je třeba použít čtyři svorníky se závitem a matice a dvě dodané šablony, viz str. 20 a 21), resp. volně postaveno na podlahu. (I při postavení na podlahu musí být čerpadlo připevněno hmoždinkami ke stěně, aby se nemohlo omylem převrhnout.) Stranu pro vypouštění vody do vany lze libovolně volit (montáž bloku čerpadla nalevo nebo napravo). Kolem čerpadla musí být ponecháno dost volného místa pro chlazení. Dbejte na to, aby hadice na kondenzát nikde nebyly skřípnuté. V případě potřeby použijte pancéřovou trubku. V grafickém znázornění křivky čerpacího výkonu jsou zohledněny tlakové ztráty při použití hadice z PVC o vnitřním průměru 10 mm.

Kondenzační technika (ČSN EN 12056.1, § 4.5, § 5.8): hadice musí odolávat kyselinám (pH<6.5). Zavedení kondenzátu do kanalizačního systému se doporučuje provést uvnitř budovy.

2/ PROVOZ**a/ Kontrola funkčnosti**

Naplňte čerpadlo vodou. Zkontrolujte, zda se zapíná, resp. při poklesu stavu vody opět vypíná. Ke kontrole poplachové funkce napouštějte do čerpadla tak dlouho vodu, až dojde ke spuštění poplachu (vypnutí čerpadla, akustickému nebo optickému alarmu atd.).

b/ Čištění

POZOR: Před každým čištěním musí být zařízení odpojeno od zdroje napětí.

Vnitřek čerpadla je třeba pravidelně čistit (jednou ročně). Odmontujte vanu čerpadla a vyčistěte ji 5% roztokem bělidla ve vodě. Dbejte na to, aby plovák nebyl znečištěn. Namontujte vanu zpět na místo a zopakujte kontrolu funkčnosti čerpadla (§ 2.a) a poplachu.

3/ ODSTRAŇOVÁNÍ PROBLÉMŮ

1) Pokud čerpadlo nevypíná, zkontrolujte,

– zda není zablokované nebo netěsné tlakové vedení, a případně je vyměňte,

– zda není znečištěný nebo netěsný zpětný ventil, a případně jej vyměňte.

2) Pokud čerpadlo zapíná a vypíná velmi rychle, zkontrolujte těsnost zpětného ventilu.

3) Pokud se čerpadlo nerozbíhá, zkontrolujte elektrickou přípojku.

4/ ZÁRUKA

Záruční lhůta je 24 měsíců ode dne dodání. Vztahuje se na všechny skryté závady, vady materiálů, konstrukční nebo výrobní chyby a nedostatky znemožňující používání výrobku ke stanovenému účelu. Nárok na poskytnutí záruky zaniká v případě chybné instalace, nedodržování tohoto návodu, nepřipojení bezpečnostního kontaktu, nedostatečné nebo nesprávné údržby a vyšší moci. Záruční plnění je omezeno na výměnu vadných výrobků a nezahrnuje žádné další nároky na úhradu škody nebo jiných vedlejších či následných nákladů. Reklamované výrobky musejí být zaslány zpět v úplnosti a s písemným výčtem zjištěných závad.



**HU**

Az SI1800 monoblokk centrifugális szivattyú a szennyezett kondenzátum levezetésére szolgál. Különösen alkalmas hűtőszekrényekkel, rögzített készülékekkel, elpárolgotatókkal, hűtővitrinekkel és kondenzációs kazánokkal történő alkalmazásra (amennyiben ezek kondenzátuma > 2.5 pH értékkel rendelkezi, és hőmérséklete nem lépi túl a 65 °C-ot)..

Teljesítményadatok:

Áramellátás	230V~ 50Hz - 70 W – 0,67A
Nyitó érintkező a biztonsági funkcióhoz	4 A ohmos terhelés - 250V
Maximális szállítási mennyiség	500 l/h
Maximális szállítómagasság	5.0 m
Üzem mód	S3 : 30 % (3 s BE – 7s KI)
Zajsztint üzem közben	45 dBA 1 m távolság esetén
Kapcsolási pontok (mm)	4. ábra
Megengedett kondenzvíz-hőmérséklet	<65 °C (na 1 min až 80 °C) Hodnota pH: >2,5
Teknő kapacitása	2.0 l
Túlfűtés elleni védelem	105 °C (automatikus visszakapcsolás)
Védettség	IP 20

Szállítási mennyiség (l/h)

Szállítómagasság	Vezeték teljes hossza			
	5 m	10 m	20 m	30 m
1 m	380	300	240	190
2 m	310	260	200	150
3 m	240	200	145	110
4 m	150	130	80	60
5 m	30	20	0	0

A táblázatban megadott nyomásveszteségek 10 mm belső átmérőjű tömlővel számolt kalkuláción alapulnak.

HU**BIZTONSÁGTECHNIKAI UTASÍTÁSOK**

- Ez a szivattyú csak víz szállítására alkalmazható.

- A szivattyú beltéri használatra készült. A szivattyút tilos búvárszivattyúként alkalmazni, és/vagy nedves közegben felállítani. Fagytól védeni kell.

- A készüléket korlátozott testi, érzékelési vagy szellemi képességű, ill. megfelelő tapasztalattal és szakismerettel nem rendelkező személyek (és gyermekek) nem használhatják, kivéve, ha a biztonságukért felelős személy felügyeli őket, vagy a készülék használatával megismerteti őket.

- A gyermekeket felügyelet alatt kell tartani, hogy ne játszhassanak a készülékkel.

- A kockázatok elkerülése érdekében az üzemzavarokat és különösen a villamoskábel sérülését kizárólag szakképzett szakember háríthatja el.

- A nem dugaszoló aljzaton át bekötött modellek esetében a telepítési előírásoknak megfelelően a fixen fektetett vezetékeken lehetőséget kell kialakítani a készülék hálózatról való leválasztására.

FIGYELMEZTETÉS: Áramütés veszélye: Ez a szivattyú földelőkábelrel rendelkezik. Ellenőrizze a kábel földeléshez való szabályszerű csatlakoztatását, az áramütés kockázatának csökkentése érdekében.

1/ ÜZEMBE HELYEZÉS**a/ Hálózati csatlakozó (10. ábra)**

Csatlakoztassa a villamoskábel a hálózatra. Vegye figyelembe a helyi telepítési előírásokat.

b/ Elektromos riasztás csatlakoztatása (10-11. ábra)

A riasztás csatlakoztatása 1.5m hosszú kábellel történik, ami potenciálmentes érintkezőhöz vezet (gyárilag nyitóként bedugva = áram nélkül zárva) 1A max. érintkezőterheléssel (induktív terhelés) és 4 A ohmos terheléssel, 250 V. Ezt az érintkezőt kötelezően be kell kötni a kondenzvíz-túlfolyás megakadályozása vagy kijelzése érdekében (ld. 10. ábra). Az érintkező záró érintkezőre módosításához ld. a 11. ábrát.

A helyszínen vizuális és/vagy akusztikus jelzőberendezések is csatlakoztathatók.

10a ábra: A rendszer kikapcsol.

10b ábra: A rendszer tovább működik, a vizuális és/vagy akusztikus jel bekapcsol

FIGYELEM:**36**

A javasolt, ábra szerinti kivitelezett (10a ábra) csatlakozás kikapcsolná a kazánszabályozó egység hálózati feszültségét. Így hatástalanítaná a hőellátást, a fagyvédelmi felügyelő egységet és az





esetleges rendszer-felügyeleket.

A javasolt, 10b ábra szerinti csatlakoztatás a kondenzátum-átemelő berendezés túlfolyásához vezethet.

Ha a fűtőkészüléken csatlakoztatva van az EA1 külső bővítőmodul, a riasztáscsatlakozást potenciálmentesen csatlakoztathatja a digitális bemenetre. Ebben az esetben a kondenzátumszivattyú riasztóérintkezője NO-érintkezőként (záró, 11b ábra) csatlakoztatható. A csatlakoztatáshoz lásd az EA1 szerelési utasítását.

A biztonsági érintkező csatlakoztatására további lehetőséget nyújt a 96. dugó. Ehhez vegye figyelembe az érintett készülék szerelési és szervizre vonatkozó utasítását.

Ha a kábelhossz nem elegendő, javasoljuk egy elosztódoboz bekötését.

c/ Hidraulikus csatlakozás (7-8-9. ábra)

A szivattyút vízszintes helyzetben a készülék kondenzátum-elvezetése alá kell szerelni. Négy db, 30 mm Ø-ű nyílás adott a fedélen. A kondenzátum szállítása visszafolyás-gátló révén történik, amelyre max. 60mm-es hajlatsugarú tömlőt (belső átmérő max. 10 mm) kell csatlakoztatni. A tömlő csatlakoztatása vagy levétele előtt lehetőleg szerelje ki a visszafolyás-gátlót.

d/ Felállítás/szerelés (6-9. ábra)

A szivattyút a falra (ld. a 20-21. oldalt, 262 mm-es sablon és rögzítőcsavarok mellékelve) és a 4 tartó segítségével a mennyezetre lehet rögzíteni (a mennyezeti szereléshez használja a 4 menetes csapot + anyákat, valamint a szállítási terjedelemben található két sablont, ld. 20-21. o.). A szivattyú a padlóra is állítható (a padlóra állított szivattyút is rögzítse tiplikkal a falhoz, a készülék véletlen fellökésének elkerülésére). A vízleeresztő teknő oldala szabadon kiválasztható (a szivattyúblokk bal vagy jobb oldali szerelése). A szivattyú körül elegendő szabad teret kell biztosítani a hűtéshez. Ügyeljen arra, hogy a kondenzvíz-tömlők ne kapcsolódjanak le. Szükség esetén alkalmazzon páncélozott csövet. A szállítóteljesítmény grafikonján a 10 mm-es belső átmérőjű PVC-tömlő alkalmazása esetén fellépő nyomásvesztésért is figyelembe vették.

Kondenzációs technika (EN12056.1, §4.5, §5.8): A tömlőnek savállónak kell lennie (pH < 6.5). A csatornarendszerbe való bevezetés lehetőleg az épületen belül legyen.

2/ ÜZEM

a/ A működés ellenőrzése

Töltsön a szivattyúba vizet. Ellenőrizze, hogy a szivattyú be-, majd csökkenő vízállásnál ismét kikapcsol-e. A riasztófunkció ellenőrzésére addig töltsön vizet a szivattyúba, hogy kiváltsa a riasztást (a készülék lekapcsolása, akusztikus vagy optikai riasztás, stb.).

b/ Tisztítás

FIGYELEM: Minden tisztítás előtt áramtalanítsa a készüléket.

A szivattyú belsejét rendszeresen ki kell tisztítani (évente egyszer). Vegye le a szivattyú teknőjét, és tisztítsa ki fehérítő 5%-os vizes oldatával. Ügyeljen arra, hogy az úszó ne szennyeződjön be. Helyezze be ismét a teknőt, és végezze el még egyszer a szivattyú és a riasztó működésének ellenőrzését (2.a §).

3/PROBLÉMA MEGOLDÁSA

- 1) Ha a szivattyú nem kapcsol ki, vizsgálja meg,
 - hogy a nyomóvezeték nincs-e letiltva, vagy nem tömítetlen-e, és szükség esetén cserélje ki
 - hogy a visszafolyás-gátló nem szennyezett vagy nem tömítetlen-e, és szükség esetén cserélje ki
- 2) Ha a szivattyú nagyon gyorsan kapcsol ki-be, ellenőrizze a visszafolyás-gátló tömörségét.
- 3) Ha a szivattyú nem indul el, ellenőrizze az elektromos csatlakozást.

4/ SZAVATOSSÁG

24 hónap a szállítás dátumától számítva. A rejtett hibákra, anyag-, kialakítási vagy gyártási hibákra, amelyek meggátolják a termék rendeltetésszerű alkalmazását. A szavatossági igény érvényét veszti szakszerűtlen beszerelés, az utasítás figyelmen kívül hagyása, nem csatlakoztatott biztonsági érintkező, hiányos vagy szakszerűtlen karbantartás és vis major esetén. A szavatosság keretében kicseréljük a hibás terméket, a szavatosság további kártérítési vagy mellékes és járulékos költségek megtérítési igényére nem vonatkozik. A megreklamált termékeket hiánytalan állapotban, a megállapított hibák írásos listájával kell visszaküldeni.







